

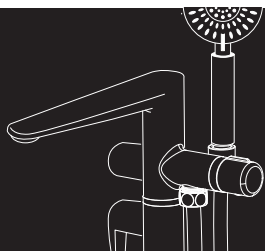

Bel Bagno®
bagni belli e' vita bella



**ИНСТРУКЦИЯ ПО УСТАНОВКЕ
НАПОЛЬНОГО СМЕСИТЕЛЯ**

Комплектность:

№	название	кол. шт.
1	ключ аэратора	1
2	корпус смесителя	1
3	декоративная крышка	1
4, 6, 8	комплект крепежа	1
5	фиксирующее кольцо	1
7	закладная деталь	1
9	защитная крышка	1
10	душевой шланг	1
11	ключ	1
12	ручной душ	1
13	инструкция	1

Наша компания постоянно обновляет и совершенствует дизайн своей продукции. Возможны изменения в комплектации изделия без предварительного уведомления, которые не влияют на его функциональность

Схематичные изображения только для справки, реальный внешний вид продукции может отличаться от изображений в данной инструкции.

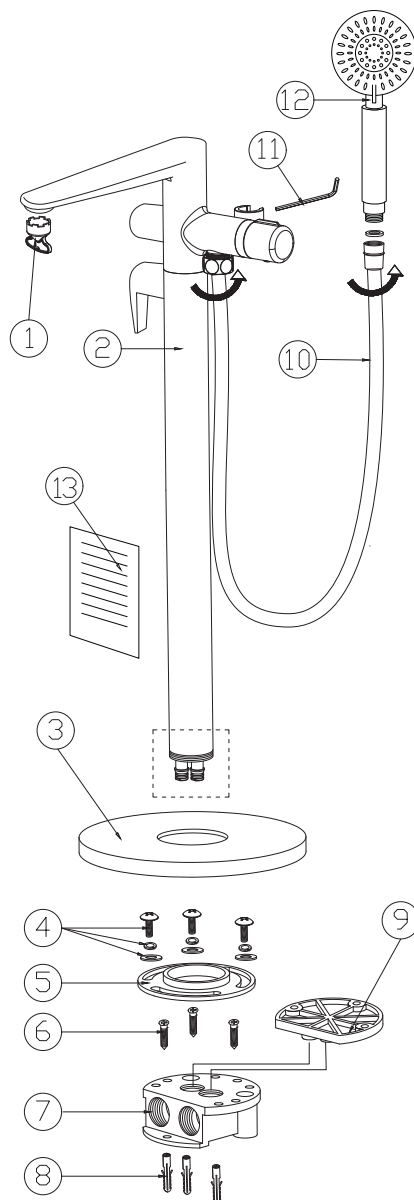

Общие сведения:

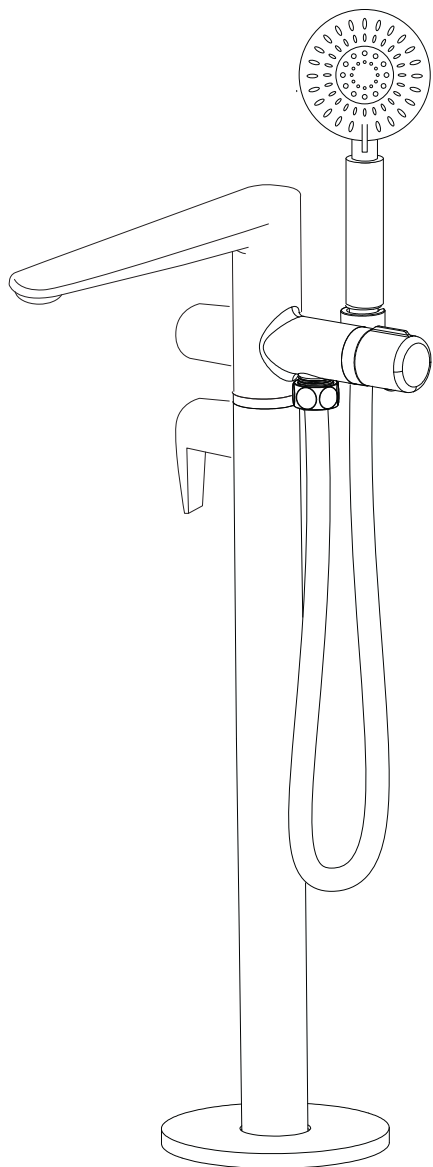

1. Монтаж смесителя осуществляется после окончания косметического ремонта (строительная пыль и другие строительные материалы могут испортить внешний вид изделия).
2. Перед установкой смесителя проверьте состояние и чистоту всех труб системы.
3. Убедитесь что выводы для подключения смесителя подходящего диаметра и размера, и имеют идентичную резьбу.
4. После установки проверьте надёжность соединения всех труб.
5. Чтобы выявить возможные протечки поочерёдно включайте горячую и холодную воду. Убедитесь, что всё работает нормально.
6. Сохраните инструкцию до окончания сборки.

Этапы установки:

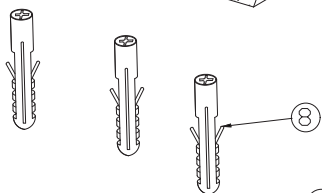
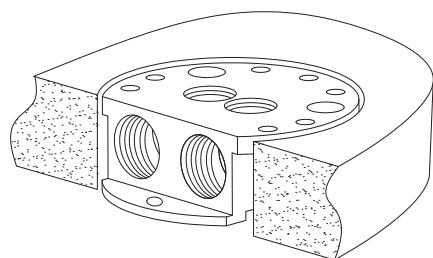

1. Просверлите электродрелью 3-и отверстия и вставьте дюбели (8).

2. Подсоедините трубы с горячей и холодной водой, плотно соедините с закладной деталью (7), а затем крепление (7) зафиксируйте винтом (6).

3. Закрепите крышку (9) винтами (4).

4. После окончания ремонтных работ снимите крышку (9) с закладной и промойте трубы водой.

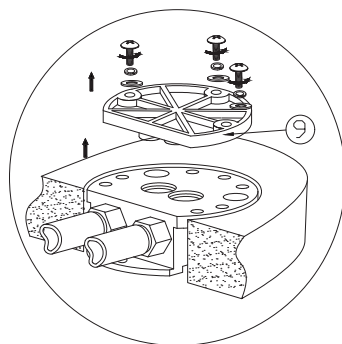
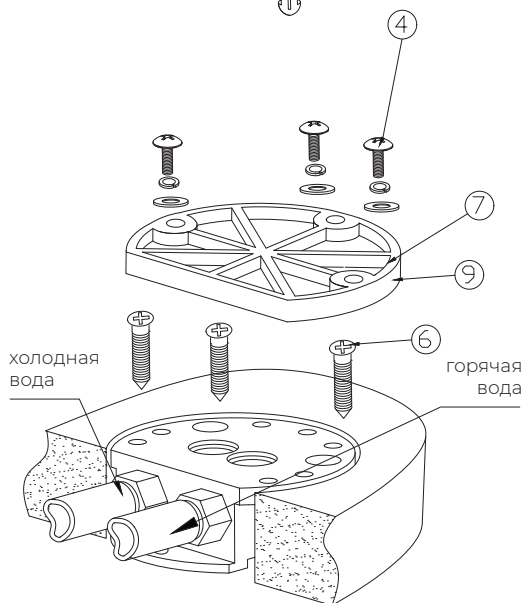

Этапы установки:

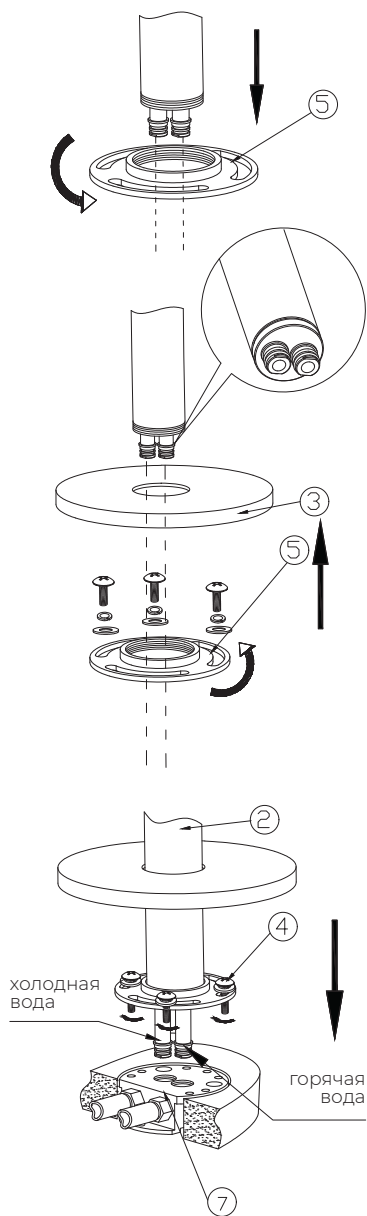

5. Отвинтите фиксирующее кольцо (5), оденьте декоративную крышку (3) на корпус (2), вставьте фиксирующее кольцо (5) обратно и закрепите.

6. Винты (4) закрутите в отверстия закладной (7), чтобы зафиксировать корпус смесителя (2). (Примечание: убедитесь, что отверстия для смесителя соответствуют углу наклона ванны, и только после этого закручивайте винты). Надавите на декоративную крышку (3) и опустите её вниз. Убедитесь, что нет зазоров.)

Обратите внимание на трубы подключения смесителя.

Красная трубка - это горячая вода, а синяя трубка - это холодная вода.

Этапы установки:

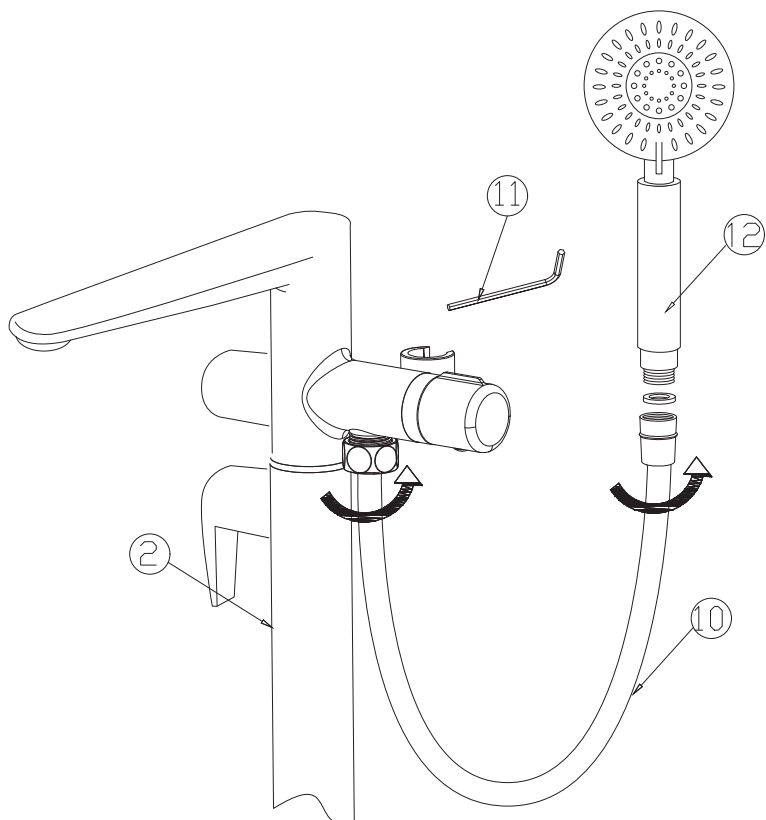

7. Шланг (10) соедините с корпусом смесителя (2) и ручным душем (12).

8. С помощью ключа (11) можно ослабить соединения узлов конструкции и настроить положения излива и ручки смесителя.

Этапы установки:

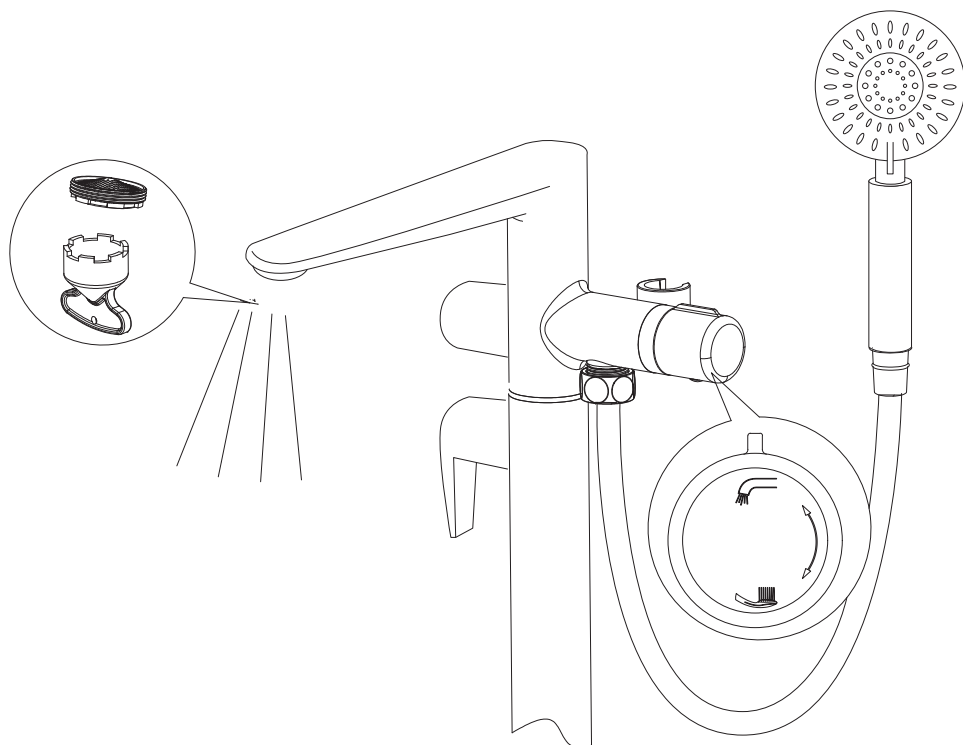

9. Выкрутите аэратор и включите подачу воды в смеситель, убедитесь, что в собранной конструкции нет протечек.



Использование и уход:

- 1) Рекомендовано эксплуатировать при давлении 0,3 мПа, для холодной воды 15°C, горячей воды 65°C.
- 2) Не размещайте на изделии посторонние предметы, всегда закрывайте смеситель после использования.
- 3) Для ухода регулярно проводите чистку специальными моющими средствами. Разрешается использовать очищающие средства для удаления грязи и налёта с поверхности: жидкое очищающее средство умеренного воздействия, бесцветные средства для чистки стекол, жидкость для полировки, не оказывающая абразивного действия. Не оставляйте надолго моющее средство на поверхности изделия, после применения тщательно промывайте водой. При уходе ЗАПРЕЩАЕТСЯ использовать абразивные вещества и материалы, а также химические вещества, содержащие высокий процент кислот и щелочи.
- 4) Во избежании поломки изделия необходимо исключить возможность замерзания воды.
- 5) Перед тем как принять душ или мыть руки, сначала включите холодную воду и затем постепенно горячую воду.
- 6) Для правильной и качественной установки настоятельно рекомендуем воспользоваться услугами квалифицированных специалистов.