

# НАСТЕННЫЙ ЭЛЕКТРИЧЕСКИЙ ПОЛОТЕНЦЕСУШИТЕЛЬ

Паспорт изделия  
и руководство по эксплуатации

INTELLIGENT WALL-MOUNTED ELECTRIC  
TOWEL RACK  
Instruction manual

WW-A403, WW-A404, WW-A405, WW-A406, WW-A407

  
WONZON & WOGHAND

## ОПИСАНИЕ ИЗДЕЛИЯ

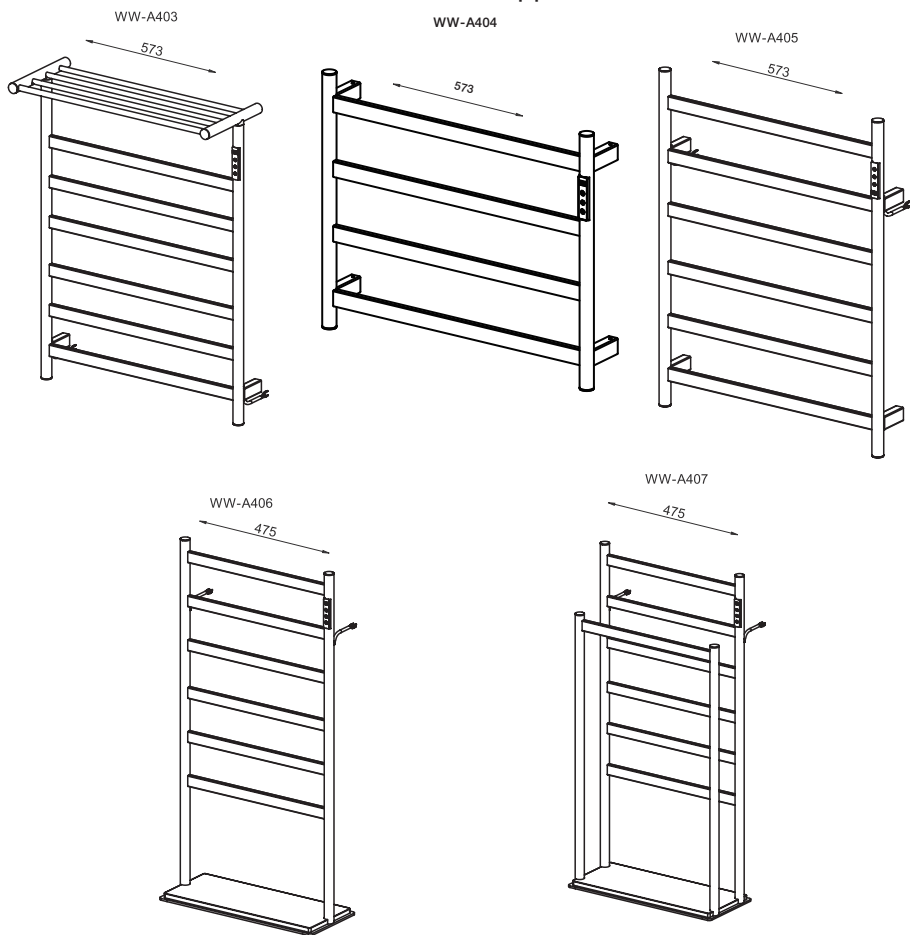

### ПАРАМЕТРЫ ПРОДУКТА

Модель	WW-A403, WW-A404, WW-A405 WW-A406, WW-A407
Частота	50Hz
Эл. мощность	60W/145W/66W/145W/60W
Напряжение	AC220V
Время нагрева	5-10 min
Температура	45-60°C
Защита от влаги	IPX4
Метод нагрева	Карбоновый нагреватель
Метод установки	Встраиваемый

Настенные электрические полотенцесушители Wonzon & Woghand серии WW-A4 предназначены для эксплуатации в ванной комнате. Изделие не требует подключения к системе горячего водоснабжения. Регулировки температуры от 45°C до 60°C с шагом в 5°C позволяет подобрать наиболее комфортный режим. Устройство оснащено цифровым пультом управления с таймером. Крепежные элементы включены в комплект поставки.

## СОСТАВ КОМПЛЕКТА (УПАКОВОЧНЫЙ ЛИСТ)

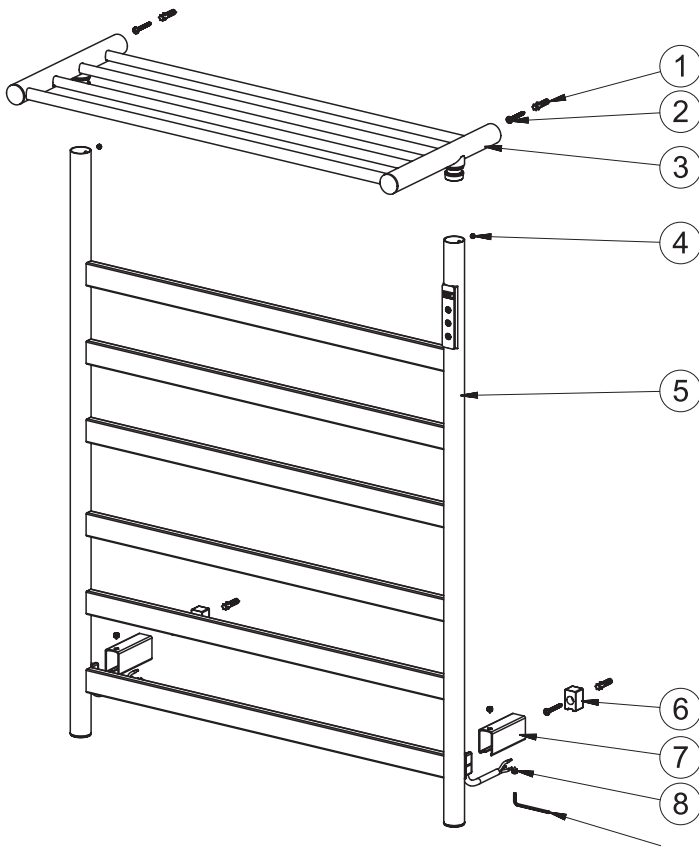

### КОМПЛЕКТАЦИЯ ИЗДЕЛИЯ WW-A403

Номер на схеме	Наименование	Кол-во
1	Дюбель	4
2	M4X30 Саморез	4
3	A402 Горизонтальный сушитель	1
4	M5X4 Винт потайной	2
5	A403 Корпус	1
6	A2 Фиксированная опора	4
7	A203 Декоративная опора	2
8	M5X7 Скрытый винт	8
9	2.5 Шестигранный ключ	1

## СОСТАВ КОМПЛЕКТА (УПАКОВОЧНЫЙ ЛИСТ)

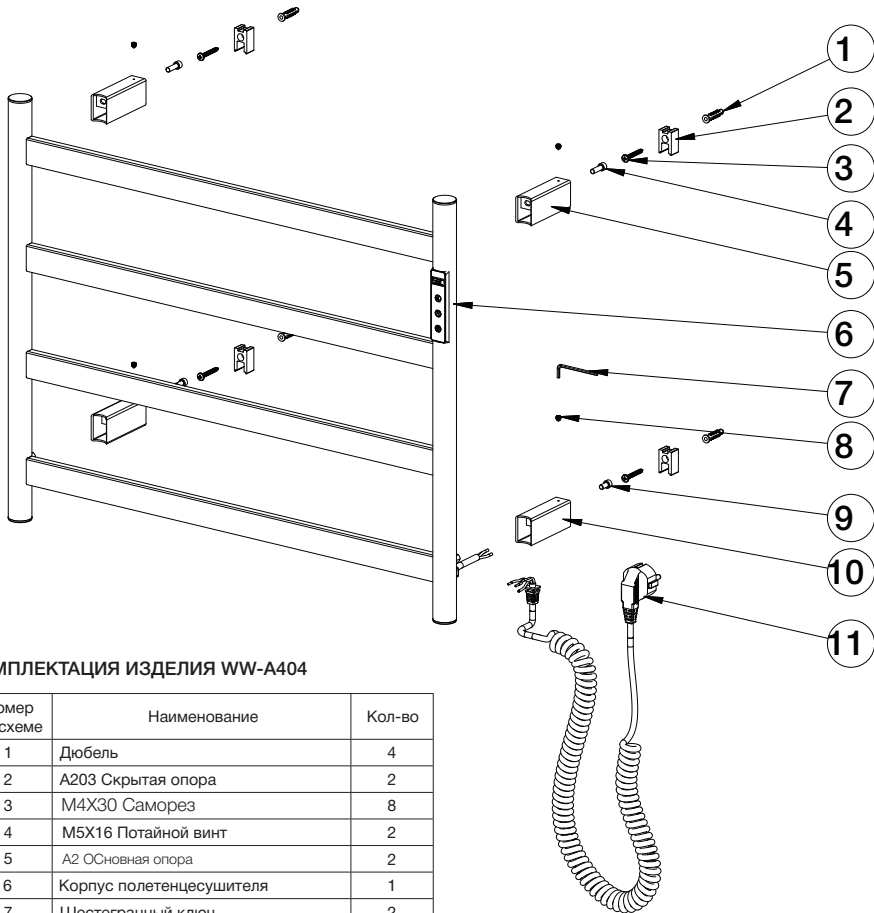

### КОМПЛЕКТАЦИЯ ИЗДЕЛИЯ WW-A404

Номер на схеме	Наименование	Кол-во
1	Дюбель	4
2	A203 Скрытая опора	2
3	M4X30 Саморез	8
4	M5X16 Потайной винт	2
5	A2 Основная опора	2
6	Корпус полетенцесушителя	1
7	Шестигранный ключ	2
8	M5X6 Потайной винт	4
9	M5X10 Потайной винт	2
10	A2 основная опора	2
11	Штекер рзетки	1

## СОСТАВ КОМПЛЕКТА (УПАКОВОЧНЫЙ ЛИСТ)

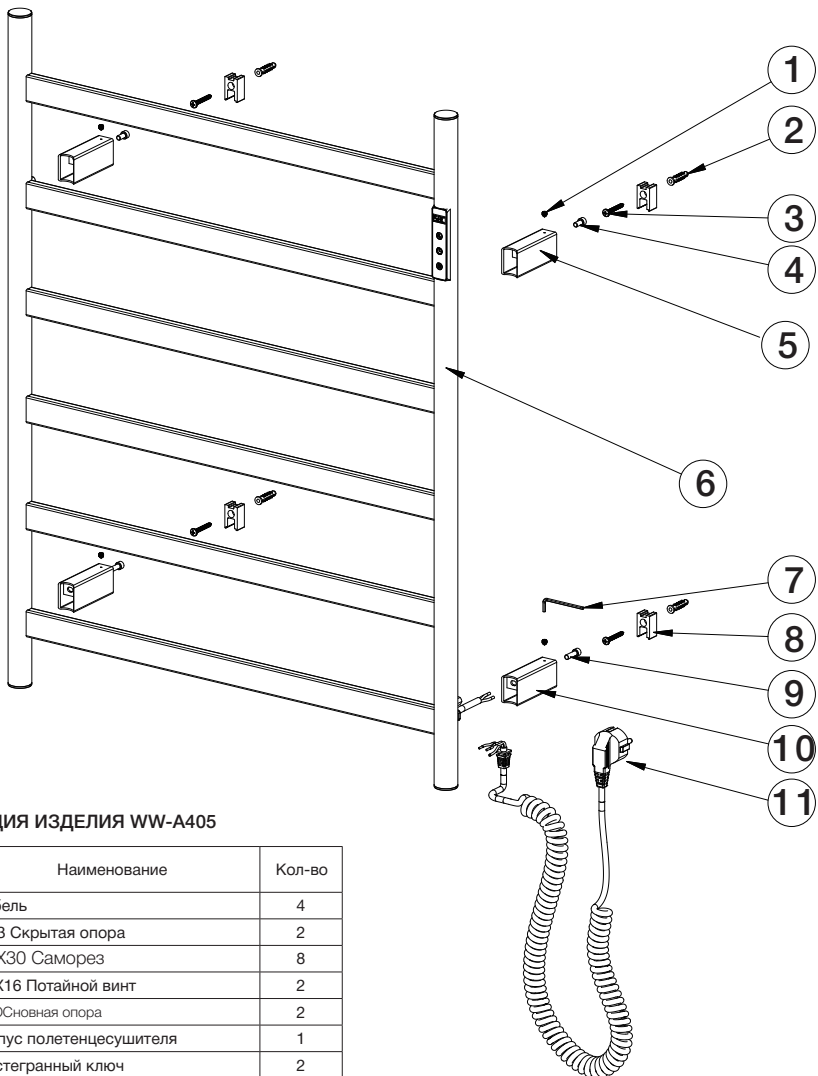

### КОМПЛЕКТАЦИЯ ИЗДЕЛИЯ WW-A405

Номер на схеме	Наименование	Кол-во
1	Дюбель	4
2	A203 Скрытая опора	2
3	M4X30 Саморез	8
4	M5X16 Потайной винт	2
5	A2 Основная опора	2
6	Корпус полотенцесушителя	1
7	Шестигранный ключ	2
8	M5X6 Потайной винт	4
9	M5X10 Потайной винт	2
10	A2 основная опора	2
11	Штекер рзетки	1

СОСТАВ КОМПЛЕКТА (УПАКОВОЧНЫЙ ЛИСТ)

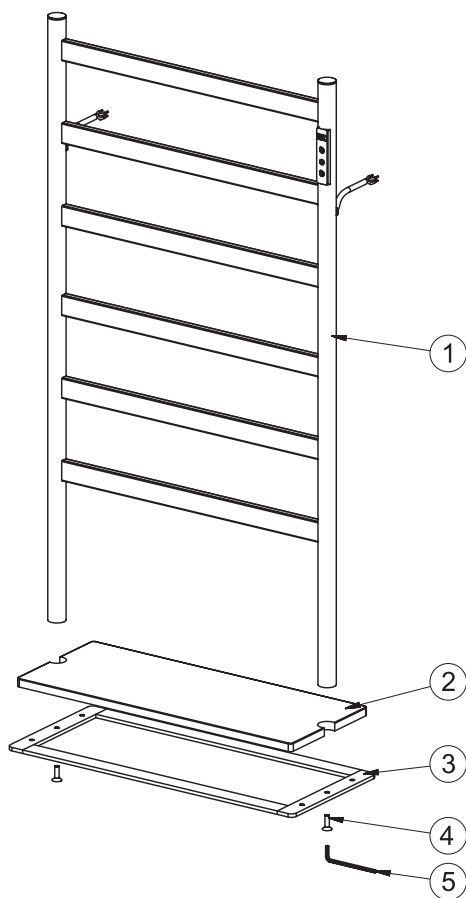

КОМПЛЕКТАЦИЯ ИЗДЕЛИЯ WW-A406

Номер на схеме	Наименование	Кол-во
1	A406 Корпус	1
2	A406 Каменная плита	1
3	A406 Основная опора	1
4	M6X20 Крепежный винт под шестигранник	2
5	4.0 Шестигранный ключ	1

## СОСТАВ КОМПЛЕКТА (УПАКОВОЧНЫЙ ЛИСТ)

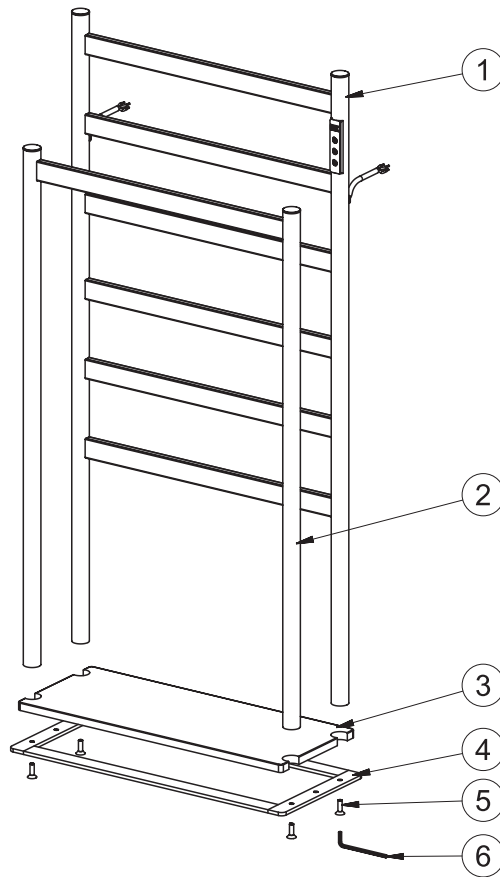

### КОМПЛЕКТАЦИЯ ИЗДЕЛИЯ WW-A406

Номер на схеме	Наименование	Кол-во
1	A406 Корпус-1	1
	A407 Корпус-2	1
2	A406 Каменная плита	1
3	A406 Основная опора	1
4	M6X20 Крепежный винт под шестигранник	4
5	4.0 Шестигранный ключ	1

## ОПИСАНИЕ УСТАНОВКИ

<p>1 Зафиксируйте положение отверстий на поверхности стены, как показано на следующем рисунке, и одновременно отрегулируйте уровень. С помощью ударной дрели просверлите в стене крупные отверстия диаметром 6 мм там месте, где расположены отверстия для установки крепежных винтов.</p>	<p>2 Наденьте декоративную опору A2 на короткую внутреннюю резинку A2 сушителя. После того как две трубки-основания будут соединены муфтами, с помощью скрытых заостренных винтов M4X7 закрепите опоры на короткой внутренней резинке A2</p>
<p>3 С помощью отвертки или аккумуляторной дрели вкрутите саморезы в дюбели. После этого, как подвесные винты будут установлены, с помощью саморезов M4 плотно закрутите фиксированную опору.</p>	<p>4 Закрепите горизонтальный нагреватель A403 на основном корпусе с помощью винтов M5X4.</p>
<p>5 Навесьте изделие верхними отверстиями для подвеса на саморезы прижмите его вплотную к поверхности стены и потяните вниз. Затем закрепите два нижних основания вешалки для полотенец A403 на фиксированных основаниях, прижимая их вплотную к поверхности стены. Затем с помощью двух внутренних скрытых заостренных винтов M5X7 зафиксируйте декоративные опоры на фиксированных опорах. Установка завершена.</p>	<p>6</p> <ol style="list-style-type: none"> <li>1. После выполнения вышеуказанных действий установка всего комплекта полотенцесушителя с электрическим подогревом завершена;</li> <li>2. Подключите источник питания, нажмите на выключатель и проведите проверку включения в течение 15-30 минут;</li> <li>3. Осторожно прикоснитесь к перекладине полотенцесушителя с электрическим подогревом. Ваша рука должна чувствовать, что перекладина слегка горячая;</li> <li>4. Через 30-40 минут снова осторожно прикоснитесь к перекладине полотенцесушителя с электрическим подогревом. Если температура стабилизировалась и больше не повышается, изделие можно использовать в обычном режиме;</li> <li>5. Обязательно отключите питание после завершения проверки включения.</li> </ol>

## ОПИСАНИЕ УСТАНОВКИ

<p>1 Зафиксируйте положение отверстий на поверхности стены, как показано на следующем рисунке, и одновременно отрегулируйте уровень. С помощью ударной дрели просверлите в стене крупные отверстия диаметром 6 мм в том месте, где расположены отверстия для установки крепежных винтов.</p> <p>Вставьте дюбели в отверстия.</p> <p>Расположение крепежных отверстий</p> <p>Расположение отверстий под крепеж</p> <p>Пол</p>	<p>2 С помощью отвертки или шуруповерта закрутите саморез в дюбель.</p> <p>Фиксированная опора</p> <p>Фиксированная опора</p>
<p>3 С помощью двух винтов с шестигранной головкой M5X16 закрепите основание в резьбовом отверстии M5 над гнездовой трубкой полотенцесушителя; затем с помощью двух винтов с шестигранной головкой M5X10 закрепите выходящее основание в резьбовом отверстии M5 под гнездовой трубкой полотенцесушителя.</p> <p>Потайной винт M5X16</p> <p>Потайной винт M5X10</p> <p>Шнур питания</p>	<p>4 Подсоедините шнур питания от основания розетки электрического полотенцесушителя к шнуру питания розетки и примите меры по изоляции и гидроизоляции.</p> <p>Подсоедините шнур питания и тщательно изолируйте его от воды.</p> <p>Подсоедините шнур питания и вставьте его в гнездо для платы питания в основании розетки.</p>
<p>5 Установите четыре основания электрического полотенцесушителя на четыре крепежных гнезда, затем с помощью отвертки закрепите винты с внутренним наконечником M5X6 в отверстиях для винтов на четырех ножках основания и нажмите на крепежное гнездо. Установка завершена.</p> <p>M5X6 Потайной винт</p> <p>Детализация сборки</p>	<p>6 1. После выполнения вышеуказанных действий установка всего комплекта полотенцесушителя с электрическим подогревом завершена; 2. Подключите источник питания, нажмите на выключатель и проведите проверку включения в течение 15-30 минут; 3. Осторожно прикоснитесь к перекладине полотенцесушителя с электрическим подогревом. Ваша рука должна чувствовать, что перекладина слегка горячая; 4. Через 30-40 минут снова осторожно прикоснитесь к перекладине полотенцесушителя с электрическим подогревом. Если температура стабилизировалась и больше не повышается, изделие можно использовать в обычном режиме; 5. Обязательно отключите питание после завершения проверки включения.</p>

## ОПИСАНИЕ УСТАНОВКИ

<p>1 Зафиксируйте положение отверстий на поверхности стены, как показано на следующем рисунке, и одновременно отрегулируйте уровень. С помощью ударной дрели просверлите в стене круглые отверстия диаметром 6 мм в том месте, где расположены отверстия для установки крепежных винтов.</p> <p>548mm 480mm 107.5mm Расположение отверстий под крепеж Пол</p> <p>Вставьте дюбели в отверстия. Расположение крепежных отверстий</p>	<p>2 С помощью отвертки или шуруповерта закрутите саморез в дюбель.</p> <p>Фиксированная опора Фиксированная опора</p>
<p>3 С помощью двух винтов с шестигранной головкой M5X16 закрепите основание в резьбовом отверстии M5 над гнездовой трубкой полотенцесушителя; затем с помощью двух винтов с шестигранной головкой M5X10 закрепите выводное основание в резьбовом отверстии M5 под гнездовой трубкой полотенцесушителя.</p> <p>Потайной винт M5X10 Потайной винт M5X16 Шнур питания</p>	<p>4 Подсоедините шнур питания от основания розетки электрического полотенцесушителя к шнуру питания розетки и примите меры по изоляции и гидроизоляции.</p> <p>Подсоедините шнур питания и тщательно изолируйте его от воды.</p> <p>Подсоедините шнур питания и вставьте его в гнездо для платы питания в основании розетки.</p>
<p>5 Установите четыре основания электрического полотенцесушителя на четыре крепежных гнезда, затем с помощью отвертки закрутите винты с внутренним наконечником M5X6 в отверстиях для винтов на четырех ножках основания и нажмите на крепежное гнездо. Установка завершена.</p> <p>Объемный фиксатор M5X6 Потайной винт M5X6 Потайной винт</p>	<p>6</p> <ol style="list-style-type: none"> <li>1. После выполнения вышеуказанных действий установка всего комплекта полотенцесушителя с электрическим подогревом завершена;</li> <li>2. Подключите источник питания, нажмите на выключатель и проведите проверку включения в течение 15-30 минут;</li> <li>3. Осторожно прикоснитесь к перекладине полотенцесушителя с электрическим подогревом. Ваша рука должна чувствовать, что перекладина слегка горячая;</li> <li>4. Через 30-40 минут снова осторожно прикоснитесь к перекладине полотенцесушителя с электрическим подогревом. Если температура стабилизировалась и больше не повышается, изделие можно использовать в обычном режиме;</li> <li>5. Обязательно отключите питание после завершения проверки включения.</li> </ol>

## ОПИСАНИЕ УСТАНОВКИ

①

Просто установите полотенцесушитель A406 с электрическим подогревом рядом с электрической розеткой. Полотенцесушитель A406 с электрическим подогревом собирать не требуется.

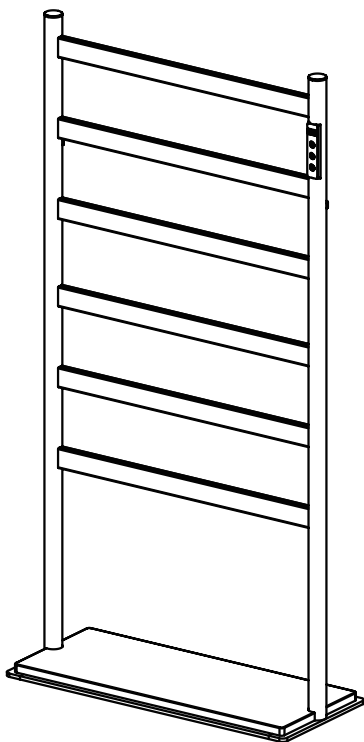

②

После подключения электрического полотенцесушителя к розетке им можно пользоваться.

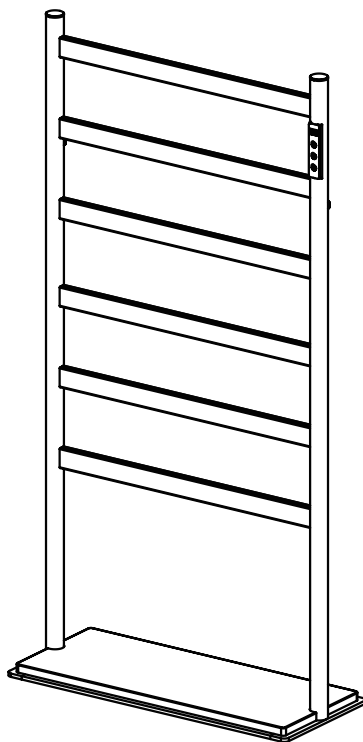

1. После выполнения вышеуказанных действий установка всего комплекта полотенцесушителя с электрическим подогревом завершена;
2. Подключите источник питания, нажмите на выключатель и проведите проверку включения в течение 15-30 минут;
3. Осторожно прикоснитесь к перекладине полотенцесушителя с электрическим подогревом. Ваша рука должна чувствовать, что перекладина слегка горячая;
4. Через 30-40 минут снова осторожно прикоснитесь к перекладине полотенцесушителя с электрическим подогревом. Если температура стабильно повышается и больше не повышается, изделие можно использовать в обычном режиме;
5. Обязательно отключите питание после завершения проверки включения.

## ОПИСАНИЕ УСТАНОВКИ

①

Просто установите полотенцесушитель А406 с электрическим подогревом рядом с электрической розеткой. Полотенцесушитель А406 с электрическим подогревом собирать не требуется.

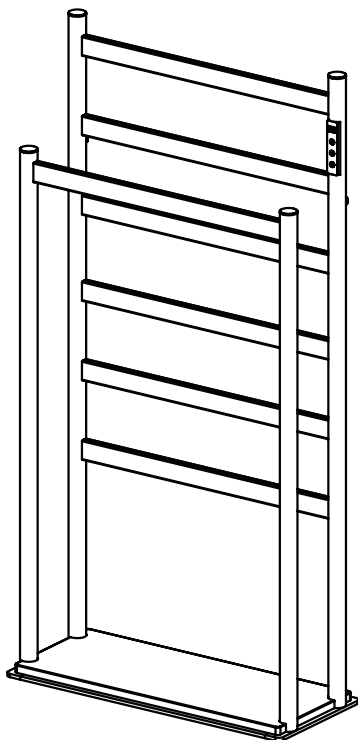

②

После подключения электрического полотенцесушителя к розетке им можно пользоваться.

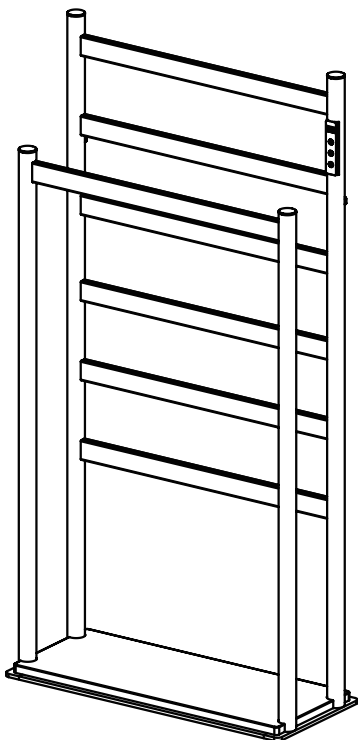

1. После выполнения вышеуказанных действий установка всего комплекта полотенцесушителя с электрическим подогревом завершена;
2. Подключите источник питания, нажмите на выключатель и проведите проверку включения в течение 15-30 минут;
3. Осторожно прикоснитесь к перекладине полотенцесушителя с электрическим подогревом. Ваша рука должна чувствовать, что перекладина слегка горячая;
4. Через 30-40 минут снова осторожно прикоснитесь к перекладине полотенцесушителя с электрическим подогревом. Если температура стабилизировалась и больше не повышается, изделие можно использовать в обычном режиме;
5. Обязательно отключите питание после завершения проверки включения.

## МОДУЛЬ УПРАВЛЕНИЯ

### ВКЛЮЧЕНИЕ ПИТАНИЯ:

При включении питания, контроллер издает длинный сигнал, прежде чем перейти в режим ожидания: приглушено но пульсирует только значок кнопки «вкл./выкл.», другие индикаторы и цифровая лампа не горят.

— В режиме ожидания нажмите и удерживайте клавишу температуры в течение 5 секунд, чтобы установить единицы измерения на градусы Цельсия «°C» или Фаренгейта «°F» (заводская температура на дисплее по умолчанию - градусы Цельсия). После успешной настройки (продолжительного звукового сигнала) соответствующие операции будут отображаться в этих единицах измерения.

- 
 Клавиша «Вкл./выкл.» Длительное нажатие в течение одной секунды для включения полотенцесушителя (звуковой сигнал звучит 2 раза, отображается последнее установленное время, последняя установленная температура). Повторное длительное нажатие выключает изделие (звуковой сигнал звучит 1 секунду, выключается подсветка всех клавиш, только индикатор питания будет медленно мигать)

### ОТСРОЧКА ВКЛЮЧЕНИЯ

- 
 Клавиша «Таймер»: Во включенном состоянии нажимайте кнопку настройки времени (короткий звуковой сигнал) для циклической установки интервала таймера.

### УСТАНОВКА ТЕМПЕРАТУРЫ

- 
 Клавиша регулировки температуры: коротко нажмите и установите требуемую температуру (короткий звуковой сигнал прозвучит 1 раз) «45°C» (115°F) «50°C» (125°F), «55°C» (135°F). Нажмите кнопку температуры в течение 1 секунды, чтобы вернуться в режим попеременного отображения текущей (в реальном времени) температуры изделия и установки таймера.

### ПРОВЕРКА РАБОТЫ

- После установки температуры система будет контролировать мощность нагрева на основе данных от термостата. При достижении заданной температуры система прекращает подачу тепла. Если температура упадет ниже заданного значения на -1°, система снова начнет нагреваться.

### КОДЫ ОШИБОК:

E1	Обрыв датчика температуры
E2	Замыкание датчика температуры
E3	Температура выше 99°C
E0	Защита от утечки электрического тока



## ПРАВИЛА ЭКСПЛУАТАЦИИ И ТЕХНИКА БЕЗОПАСНОСТИ

Не используйте воду или другие жидкости непосредственно для очистки изделия и не допускайте попадания жидкости внутрь изделия. Не подвергайте изделие воздействию горячей или влажной среды..

 **ВНИМАНИЕ!**

Если кабель питания поврежден, его необходимо отремонтировать с привлечением профессионального обслуживающего персонала, чтобы избежать опасности.

 **ВНИМАНИЕ!**

1. При монтаже в условиях повышенной влажности в дополнение к кабелю заземления необходимо установить устройство защиты от протечек, не подключайте кабель заземления к водопроводной и газовой трубам.
2. Пожалуйста, используйте отдельную розетку. Не вставляйте вилку в розетку мокрыми руками, чтобы избежать поражения электрическим током и имейте надежный провод заземления.
3. Изделие выдерживает нагрузку 10 кг. запрещается вешать на изделие предметы с избыточным весом.
4. Пожалуйста, не разбирайте и не модифицируйте изделие без разрешения. Пожалуйста, не пытайтесь отремонтировать изделие.
5. Детям младше 12 лет запрещается пользоваться данным изделием.

Пожалуйста, строго следуйте указаниям и инструкциям по установке изделия! Если пользователь не будет использовать изделие в соответствии с инструкциями и указаниями, это может привести к несчастному случаю и материальному ущербу.

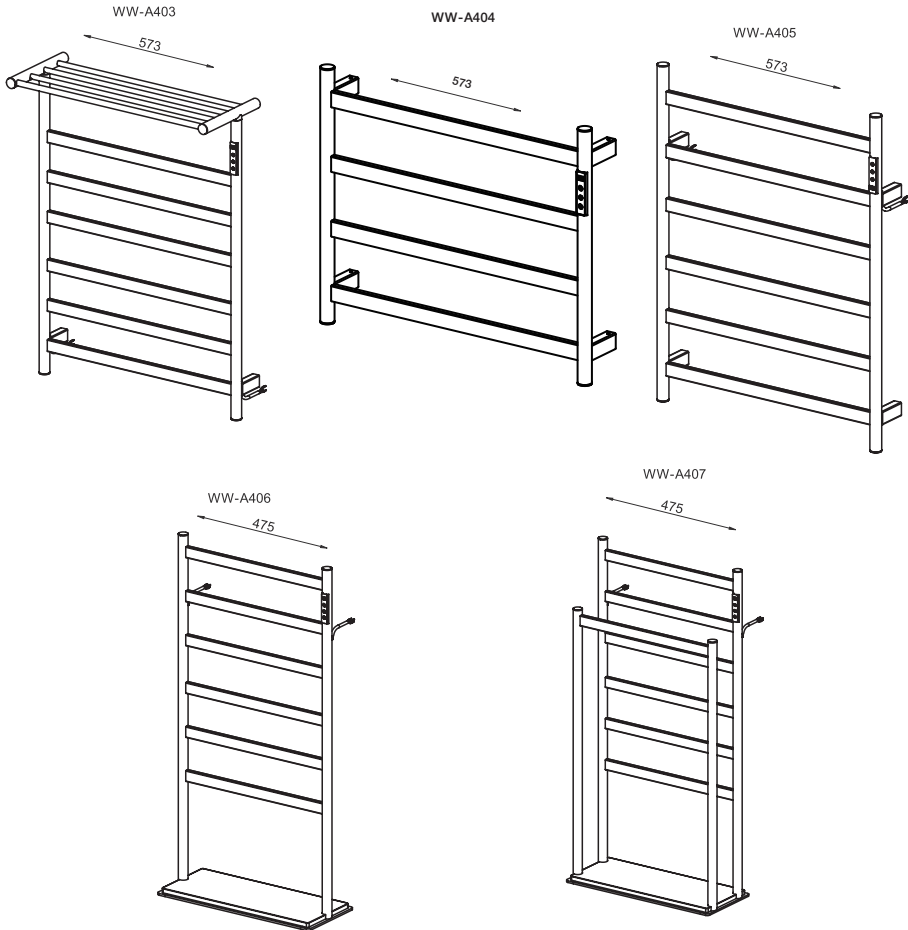

**PRODUCT PARAMETRS**

Model	WW-A403/WW-A404/ WW-A405/WW-A406/ WW-A407
Frequency	50Hz
Rated Power	60W/145W/66W/145W/60W
Rated Voltage	AC 220V
Heating Time	5-10 min
Temperature	45-60°C
Waterproof Grade	IPX4
Heating Mode	Carbon Fiber Heating
Installation Mode	Plug-in/Hardwired

The wall-mounted electric towel warmers Wonzon & Woghand series WW-A4 are designed for use in bathrooms. The product does not require connection to a hot water supply system. Temperature adjustments range from 45°C to 60°C in 5°C increments, allowing you to select the most comfortable setting. The device is equipped with a digital remote control with a timer. Mounting hardware is included in the package.

CONTAINED IN THE PACKAGE

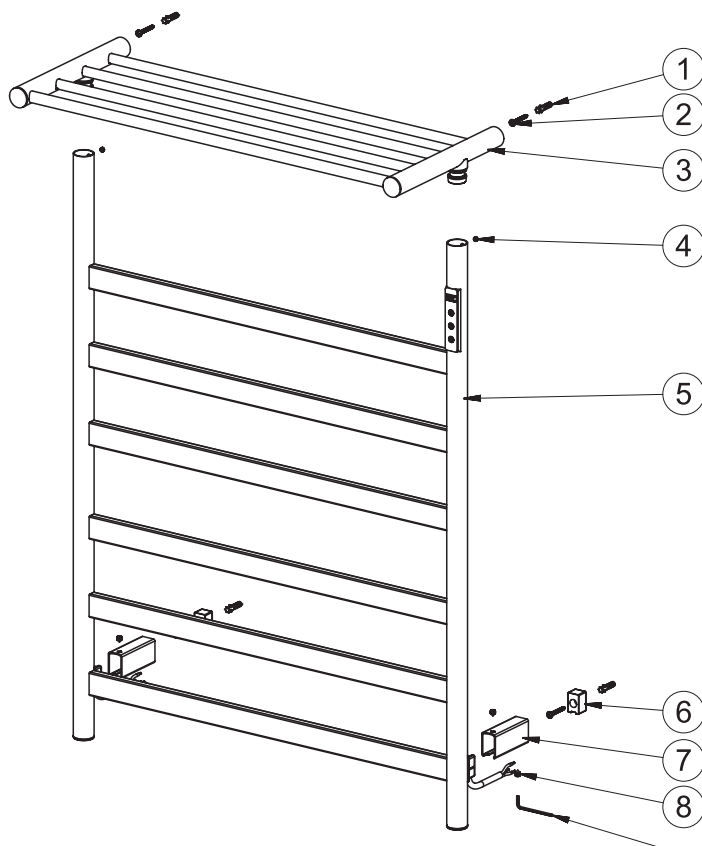

PACKING INFORMATION WW-A403

Serial number	Name	Quantity
1	Expansion rubber stick	4
2	M4X30 Self-tapping screw	4
3	A402 Towel rack	1
4	M5X4 Inner flat screw	2
5	A403 Towel rack	1
6	A2 Fixed seat	4
7	A203 Concealed base pipe	2
8	M5X7 Inner pointed screw	8
9	2.5 Hex key	1

CONTAINED IN THE PACKAGE

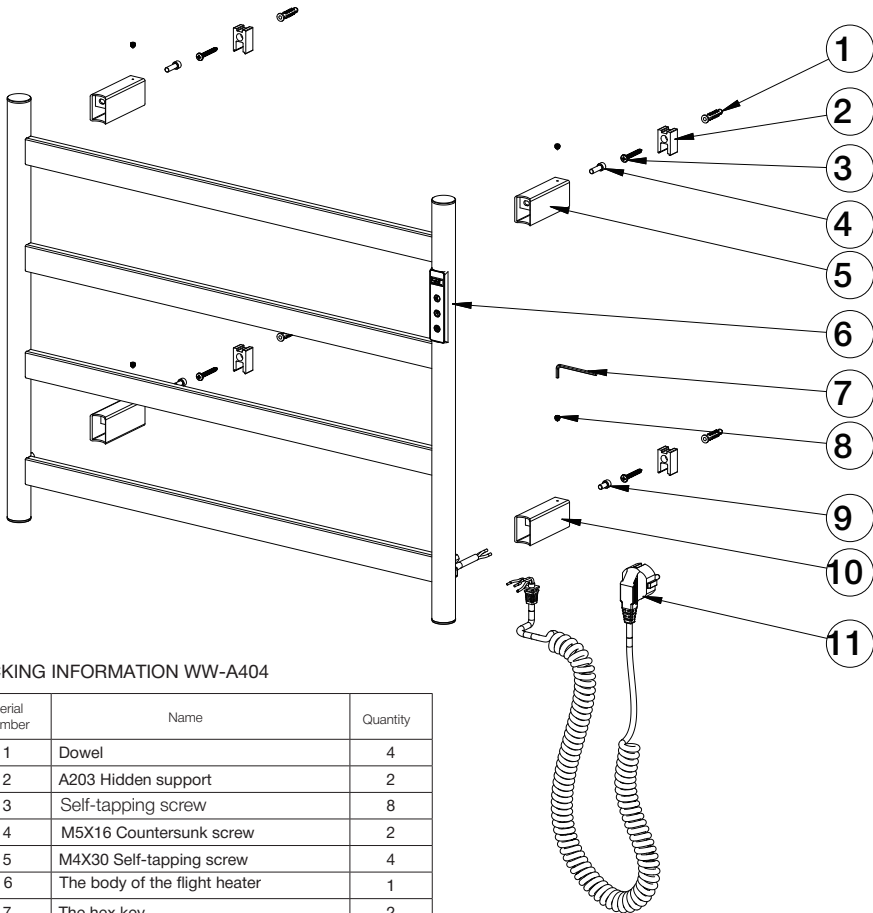

PACKING INFORMATION WW-A404

Serial number	Name	Quantity
1	Dowel	4
2	A203 Hidden support	2
3	Self-tapping screw	8
4	M5X16 Countersunk screw	2
5	M4X30 Self-tapping screw	4
6	The body of the flight heater	1
7	The hex key	2
8	M5X6 Hidden screw	1
9	M5X10 Hidden screw	4
10	A2 The main support	2
11	Socket plug	1

## CONTAINED IN THE PACKAGE

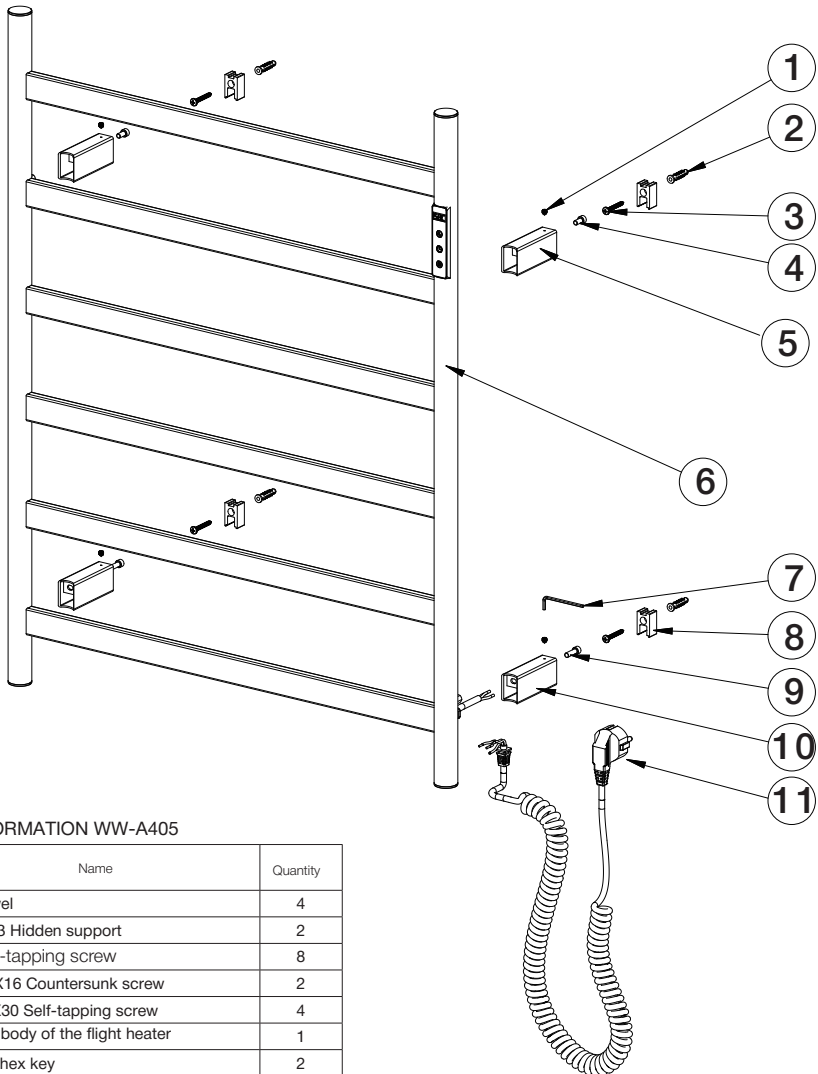

### PACKING INFORMATION WW-A405

Serial number	Name	Quantity
1	Dowel	4
2	A203 Hidden support	2
3	Self-tapping screw	8
4	M5X16 Countersunk screw	2
5	M4X30 Self-tapping screw	4
6	The body of the flight heater	1
7	The hex key	2
8	M5X6 Hidden screw	1
9	M5X10 Hidden screw	4
10	A2 The main support	2
11	Socket plug	1

## CONTAINED IN THE PACKAGE

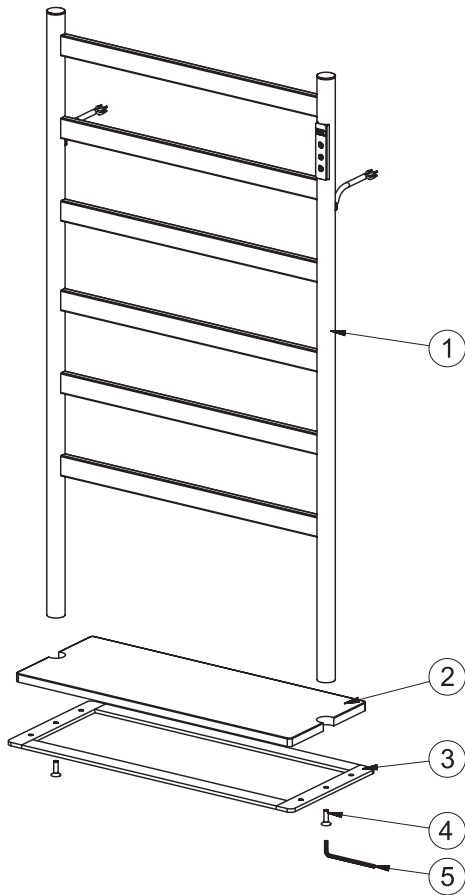

### PACKING INFORMATION WW-A406

Serial number	Name	Quantity
1	A406 Towel rack	1
2	A406 flagstone	1
3	A406 Base pipe	1
4	M6X20 Hex socket countersunk head screw	2
5	4.0 Hex key	1

CONTAINED IN THE PACKAGE

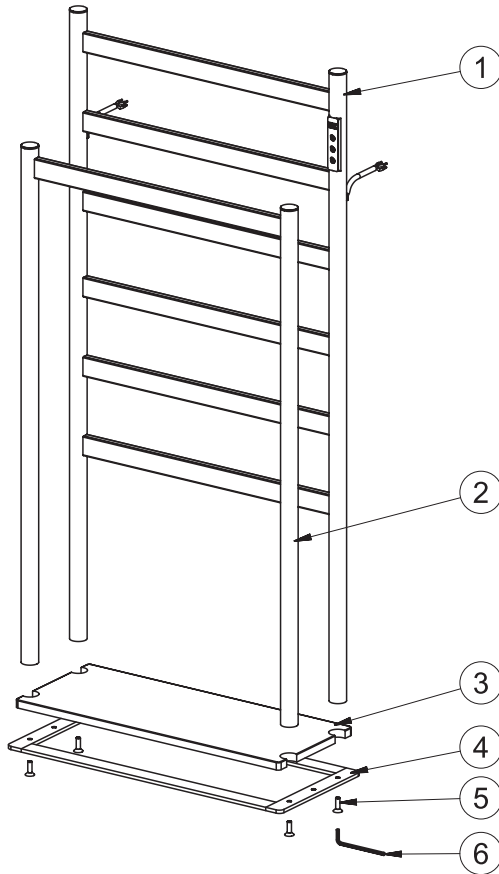

PACKING INFORMATION WW-A407

Serial number	Name	Quantity
1	A406 Towel rack	1
2	A407 Towel rack	1
3	A406 flagstone	1
4	A406 Base pipe	1
5	M6X20 Hex socket countersunk head screw	4
	4.0 Hex key	1

## INSTALLATION

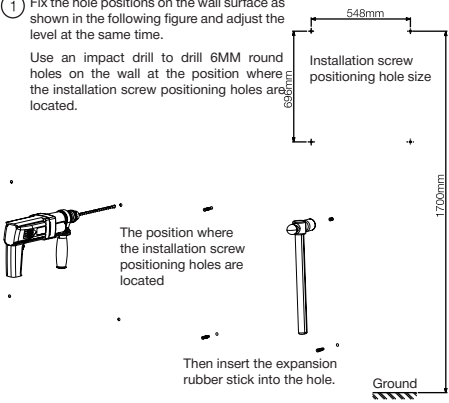
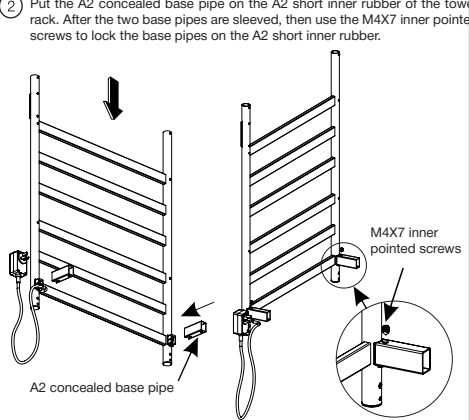
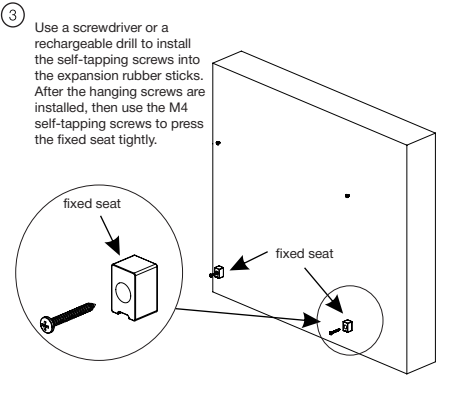
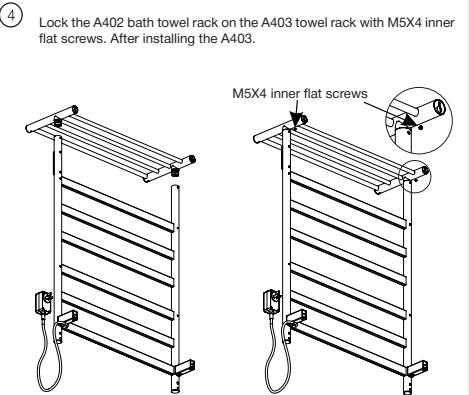
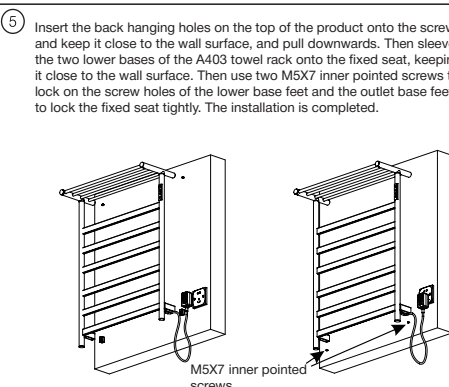
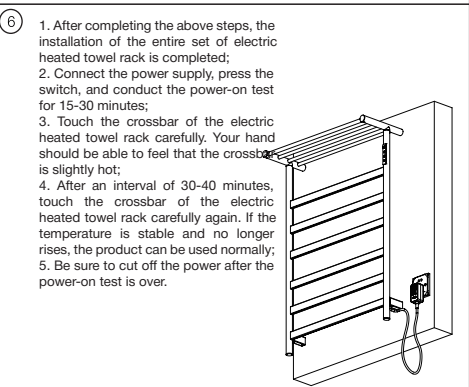
<p>① Fix the hole positions on the wall surface as shown in the following figure and adjust the level at the same time.</p> <p>Use an impact drill to drill 6MM round holes on the wall at the position where the installation screw positioning holes are located.</p>  <p style="text-align: center;">Then insert the expansion rubber stick into the hole.</p>	<p>② Put the A2 concealed base pipe on the A2 short inner rubber of the towel rack. After the two base pipes are sleeved, then use the M4X7 inner pointed screws to lock the base pipes on the A2 short inner rubber.</p> 
<p>③ Use a screwdriver or a rechargeable drill to install the self-tapping screws into the expansion rubber sticks. After the hanging screws are installed, then use the M4 self-tapping screws to press the fixed seat tightly.</p> 	<p>④ Lock the A402 bath towel rack on the A403 towel rack with M5X4 inner flat screws. After installing the A403.</p> 
<p>⑤ Insert the back hanging holes on the top of the product onto the screws, and keep it close to the wall surface, and pull downwards. Then sleeve the two lower bases of the A403 towel rack onto the fixed seat, keeping it close to the wall surface. Then use two M5X7 inner pointed screws to lock on the screw holes of the lower base feet and the outlet base feet to lock the fixed seat tightly. The installation is completed.</p> 	<p>⑥</p> <ol style="list-style-type: none"> <li>1. After completing the above steps, the installation of the entire set of electric heated towel rack is completed;</li> <li>2. Connect the power supply, press the switch, and conduct the power-on test for 15-30 minutes;</li> <li>3. Touch the crossbar of the electric heated towel rack carefully. Your hand should be able to feel that the crossbar is slightly hot;</li> <li>4. After an interval of 30-40 minutes, touch the crossbar of the electric heated towel rack carefully again. If the temperature is stable and no longer rises, the product can be used normally;</li> <li>5. Be sure to cut off the power after the power-on test is over.</li> </ol> 

## INSTALLATION

<p>1 Fix the position of the holes on the wall surface, as shown in the following figure, and adjust the level at the same time. Use an impact drill to drill round holes in the wall with a diameter of 6 mm in the place where the holes for mounting the mounting screws are located.</p> <p>The location of the holes for fasteners</p> <p>Insert the dowels into the holes</p> <p>The location of the mounting holes</p> <p>Floor</p>	<p>2 Use a screwdriver or screwdrivers to screw the self-tapping screw into the dowel.</p> <p>Fixed support</p> <p>Fixed support</p>
<p>3 Using two M5X16 hexagon head screws, secure the base in the M5 threaded hole above the towel rail socket; then using two M5X10 hexagon head screws, secure the outlet base in the M5 threaded hole under the towel rail socket.</p> <p>Countersunk screw M5X16</p> <p>Countersunk screw M5X10</p> <p>Power cord</p>	<p>4 Connect the power cord from the base of the electric towel rail outlet to the power cord of the outlet and take insulation and waterproofing measures.</p> <p>Connect the power cord and carefully isolate it from water.</p> <p>Connect the power cord and insert it into the power cord slot at the base of the outlet.</p>
<p>5 Install the four bases of the electric towel rail on the four mounting sockets, then use a screwdriver to fix the M5X6 inner tip screws in the screw holes on the four base legs and press the mounting socket. The installation is complete.</p> <p>M5X6 Countersunk screw</p> <p>Decorative cap</p>	<p>6</p> <ol style="list-style-type: none"> <li>1. After completing the above steps, the installation of the entire set of electric heated towel rack is completed;</li> <li>2. Connect the power supply, press the switch, and conduct the power-on test for 15-30 minutes;</li> <li>3. Touch the crossbar of the electric heated towel rack carefully. Your hand should be able to feel that the crossbar is slightly hot;</li> <li>4. After an interval of 30-40 minutes, touch the crossbar of the electric heated towel rack carefully again. If the temperature is stable and no longer rises, the product can be used normally;</li> <li>5. Be sure to cut off the power after the power-on test is over.</li> </ol>

## INSTALLATION

<p>1 Fix the position of the holes on the wall surface, as shown in the following figure, and adjust the level at the same time. Use an impact drill to drill round holes in the wall with a diameter of 6 mm in the place where the holes for mounting the mounting screws are located.</p> <p>The location of the holes for fasteners</p> <p>548mm</p> <p>490mm</p> <p>1075mm</p> <p>Floor</p> <p>Insert the dowels into the holes</p> <p>The location of the mounting holes</p>	<p>2 Use a screwdriver or screwdrivers to screw the self-tapping screw into the dowel.</p> <p>Fixed support</p> <p>Fixed support</p>
<p>3 Using two M5X16 hexagon head screws, secure the base in the M5 threaded hole above the towel rail socket; then using two M5X10 hexagon head screws, secure the outlet base in the M5 threaded hole under the towel rail socket.</p> <p>Countersunk screw MSX10</p> <p>Countersunk screw MSX16</p> <p>Power cord</p>	<p>4 Connect the power cord from the base of the electric towel rail outlet to the power cord of the outlet and take insulation and waterproofing measures.</p> <p>Connect the power cord and carefully isolate it from water.</p> <p>Connect the power cord and insert it into the power cord slot at the base of the outlet.</p>
<p>5 Install the four bases of the electric towel rail on the four mounting sockets, then use a screwdriver to fix the MSX6 inner tip screws in the screw holes on the four base legs and press the mounting socket. The installation is complete.</p> <p>Hidden support</p> <p>MSX6 Countersunk Screw</p> <p>MSX6 Countersunk Screw</p>	<p>6</p> <ol style="list-style-type: none"> <li>1. After completing the above steps, the installation of the entire set of electric heated towel rack is completed;</li> <li>2. Connect the power supply, press the switch, and conduct the power-on test for 15-30 minutes;</li> <li>3. Touch the crossbar of the electric heated towel rack carefully. Your hand should be able to feel that the crossbar is slightly hot;</li> <li>4. After an interval of 30-40 minutes, touch the crossbar of the electric heated towel rack carefully again. If the temperature is stable and no longer rises, the product can be used normally;</li> <li>5. Be sure to cut off the power after the power-on test is over.</li> </ol> <p>Hidden support</p>

## INSTALLATION

①

Just place the A406 electric heated towel rack near a power socket. The A406 electric heated towel rack does not need to be installed.

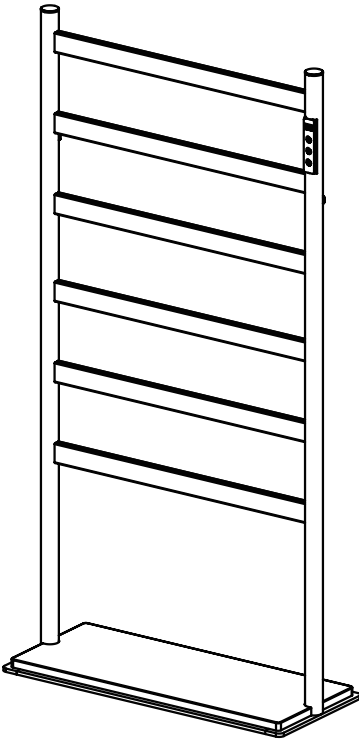

②

Plug the power socket of the electric heated towel rack into the socket and it can be used.

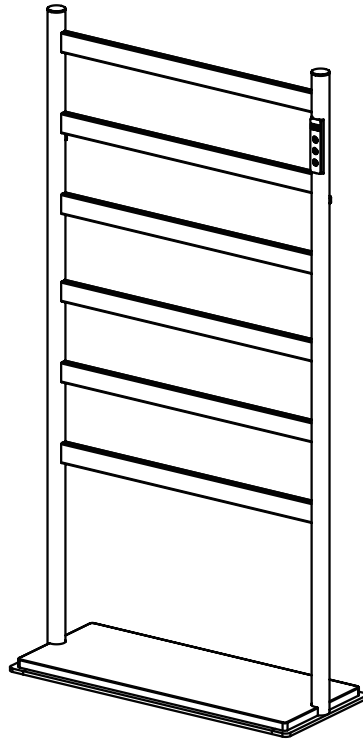

1. After completing the above steps, the installation of the entire set of electric heated towel rack is completed;
2. Connect the power supply, press the switch, and conduct the power-on test for 15-30 minutes;
3. Touch the crossbar of the electric heated towel rack carefully. Your hand should be able to feel that the crossbar is slightly hot;
4. After an interval of 30-40 minutes, touch the crossbar of the electric heated towel rack carefully again. If the temperature is stable and no longer rises, the product can be used normally;
5. Be sure to cut off the power after the power-on test is over.

## INSTALLATION

①

Just place the A406 electric heated towel rack near a power socket. The A406 electric heated towel rack does not need to be installed.

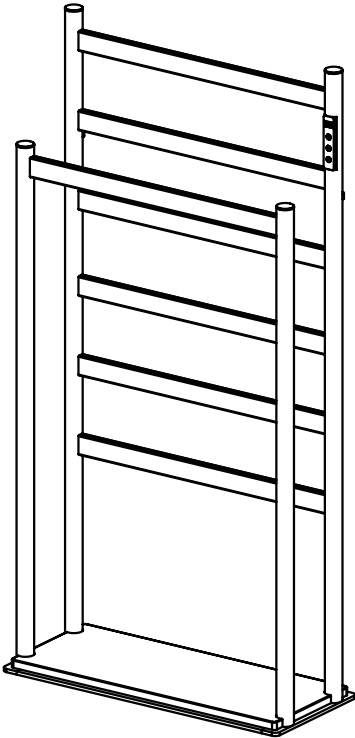

②

Plug the power socket of the electric heated towel rack into the socket and it can be used.

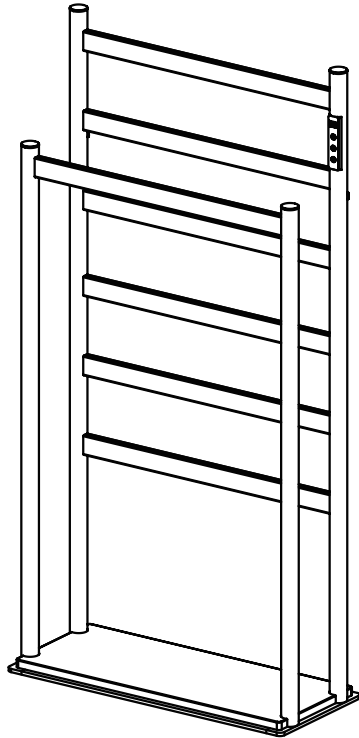

1. After completing the above steps, the installation of the entire set of electric heated towel rack is completed;
2. Connect the power supply, press the switch, and conduct the power-on test for 15-30 minutes;
3. Touch the crossbar of the electric heated towel rack carefully. Your hand should be able to feel that the crossbar is slightly hot;
4. After an interval of 30-40 minutes, touch the crossbar of the electric heated towel rack carefully again. If the temperature is stable and no longer rises, the product can be used normally;
5. Be sure to cut off the power after the power-on test is over.

## CONTROL MODULE

### POWER ON

The controller power buzzer rings long to enter the standby state: only the «on/off» key icon gradually brightens-dimming changes, other lights and digital tube are not bright.— In the standby state, long press the temperature key for 5 seconds to switch Celsius «--°C» (« ° » is represented by decimal points, the same below), Fahrenheit « --°F» (factory default display temperature is Celsius), the successful setting of the buzzer long sound, set the memory and close the digital tube display back to the standby state;In the future, corresponding operations are displayed in this Celsius or Fahrenheit standard.

 «On/Off» key: Long press for one second to start the machine (the buzzer sounds for 2 times, display the last set time, default last set temperature), long press again for one second to shut down the machine (the buzzer sounds for 1 second, turn off the heating, turn off the display, only the power supply blink slowly).

### TIMING

 «Timer» key: In the startup state, press the setting time (buzzer short sound 1) «1H» (the first digit is off ) to «8H» cyclic display.

### ADJUST TEMPERATURE

 «Adjust Temperature key: press and set the constant temperature (buzzer short sound 1 time) «45°C» (115°F) «50°C» (125°F) , «55°C» (135°F) cycle setting; Press the power-on state for 1 second to switch to:real-time temperature/timing time alternately display, set the successful buzzer long sound.

### TROUBLESHOOT

Please troubleshoot according to the display on the screen

E1	Temperature sensor open circuit
E2	Temperature sensor short circuit
E3	Temperature above 99°C
E0	Electric leakage protection

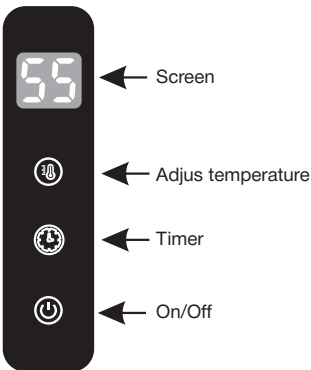

## OPERATING RULES AND SAFETY INFORMATION

Do not use water or other liquid to clean the product directly, and do not allow any liquid to enter the product.  
Do not expose the product to hot or humid environment.

 **DANGEROUS!**

If the power cable is damaged, it must be repaired by professional maintenance personnel to avoid danger.

 **DANGEROUS!**

1. It is installed in a particularly humid environment, in addition to the ground cable, it is necessary to install a leakage protection device, do not connect the ground cable to the water pipe and gas pipe.
2. The product please use a separate three-hole socket. do not use wet hands to plug the power plug to prevent electric shock, and to have a reliable grounding wire.
3. The product can bear 10 kilograms. It is forbidden to hang overweight items on the product.
4. Please do not disassemble or modify the product without permission. Please do not try to repair the product.
5. Children under 12 years old are forbidden to use this product.

Please strictly follow the installation steps and instructions of the product. If the user fails to use the product according to the instructions and instructions, the accident and damage will be caused The buyer shall bear the consequences.

## ГАРАНТИЙНЫЙ ТАЛОН

Уважаемый покупатель, благодарим Вас за то, что Вы приобрели изделие компании WONZON&WOGHAND. Наша продукция соответствует современным техническим стандартам и санитарно-гигиеническим нормам.

### УСЛОВИЯ ПРЕДОСТАВЛЕНИЯ ГАРАНТИИ НА ПРОДУКЦИЮ

#### СРОК ГАРАНТИИ

- Гарантийный срок на корпус изделия составляет 5 лет со дня продажи;
- Гарантия на электрические компоненты, в том числе модули управления, составляет 2 года со дня продажи.

Гарантийный срок исчисляется с даты приобретения товара, при условии соблюдения правил установки и эксплуатации. Гарантийные обязательства производителя включают бесплатное устранение дефектов производства или материалов в течение всего гарантийного периода в сервисном центре и покрывают стоимость запасных частей и работ по замене и/или ремонту. Почтовые расходы по пересылке изделия не входят в гарантийные обязательства и оплачиваются покупателем.

#### Гарантия не распространяется:

- на дефекты, возникшие в результате неквалифицированной установки (подключения) изделия, его ремонта или переделки посторонними лицами, не уполномоченными для проведения таких работ.
- на механические повреждения, следы воздействия химических и абразивных веществ, вызванных использованием агрессивных моющих средств и несоблюдением инструкций по обслуживанию и уходу.
- на дефекты, вызванные естественным износом изделия и его составных частей (уплотнений, сальников, прокладок, декоративных накладок, азраторов и др.).
- на дефекты, вызванные перепадами напряжения в сети подключения.
- на дефекты, возникшие в результате использования изделия не по его прямому назначению.

**ГАРАНТИЙНЫЕ ОБЯЗАТЕЛЬСТВА ДЕЙСТВИТЕЛЬНЫ ТОЛЬКО ПРИ ПРАВИЛЬНО ЗАПОЛНЕННОМ ГАРАНТИЙНОМ ТАЛОНЕ С УКАЗАНИЕМ НАИМЕНОВАНИЯ ИЗДЕЛИЯ, ЕГО АРТИКУЛА И ДАТЫ ПРОДАЖИ, НАЛИЧИИ В НЕМ ПЕЧАТИ ПРОДАВЦА ИЛИ ТОРГУЮЩЕЙ ОРГАНИЗАЦИИ И ПОДПИСИ ПОКУПАТЕЛЯ, ПРИ ОБЯЗАТЕЛЬНОМ НАЛИЧИИ КАССОВОГО ЧЕКА. В ПРОТИВНОМ СЛУЧАЕ СРОК ГАРАНТИИ ИСЧИСЛЯЕТСЯ С ДАТЫ ПРОИЗВОДСТВА ИЗДЕЛИЯ.**

**ПО ВСЕМ ВОПРОСАМ, КАСАЮЩИМСЯ ГАРАНТИЙНОГО ОБСЛУЖИВАНИЯ И РЕКОМЕНДАЦИЯМ ПО УХОДУ, ОБРАЩАЙТЕСЬ В ТОРГОВУЮ ОРГАНИЗАЦИЮ, ГДЕ ВЫ КУПИЛИ ДАННОЕ ИЗДЕЛИЕ. СРОК СЛУЖБЫ ИЗДЕЛИЯ НЕ МЕНЕЕ 10 ЛЕТ С ДАТЫ ИЗГОТОВЛЕНИЯ ПРИ УСЛОВИИ СОБЛЮДЕНИЯ ТРЕБОВАНИЙ ПО МОНТАЖУ И ЭКСПЛУАТАЦИИ ИЗДЕЛИЯ.**

Наименование и артикул изделия	
Продавец (наименование, адрес)	
Дата продажи, печать продавца	

**ПРЕТЕНЗИЙ К ВНЕШНЕМУ ВИДУ И КОМПЛЕКТНОСТИ ИЗДЕЛИЯ НЕ ИМЕЮ, С УСЛОВИЯМИ ГАРАНТИИ, ИНСТРУКЦИЯМИ ПО МОНТАЖУ, ОБСЛУЖИВАНИЮ И УХОДУ ЗА ИЗДЕЛИЕМ ОЗНАКОМЛЕН.**

ПОДПИСЬ ПОКУПАТЕЛЯ .....







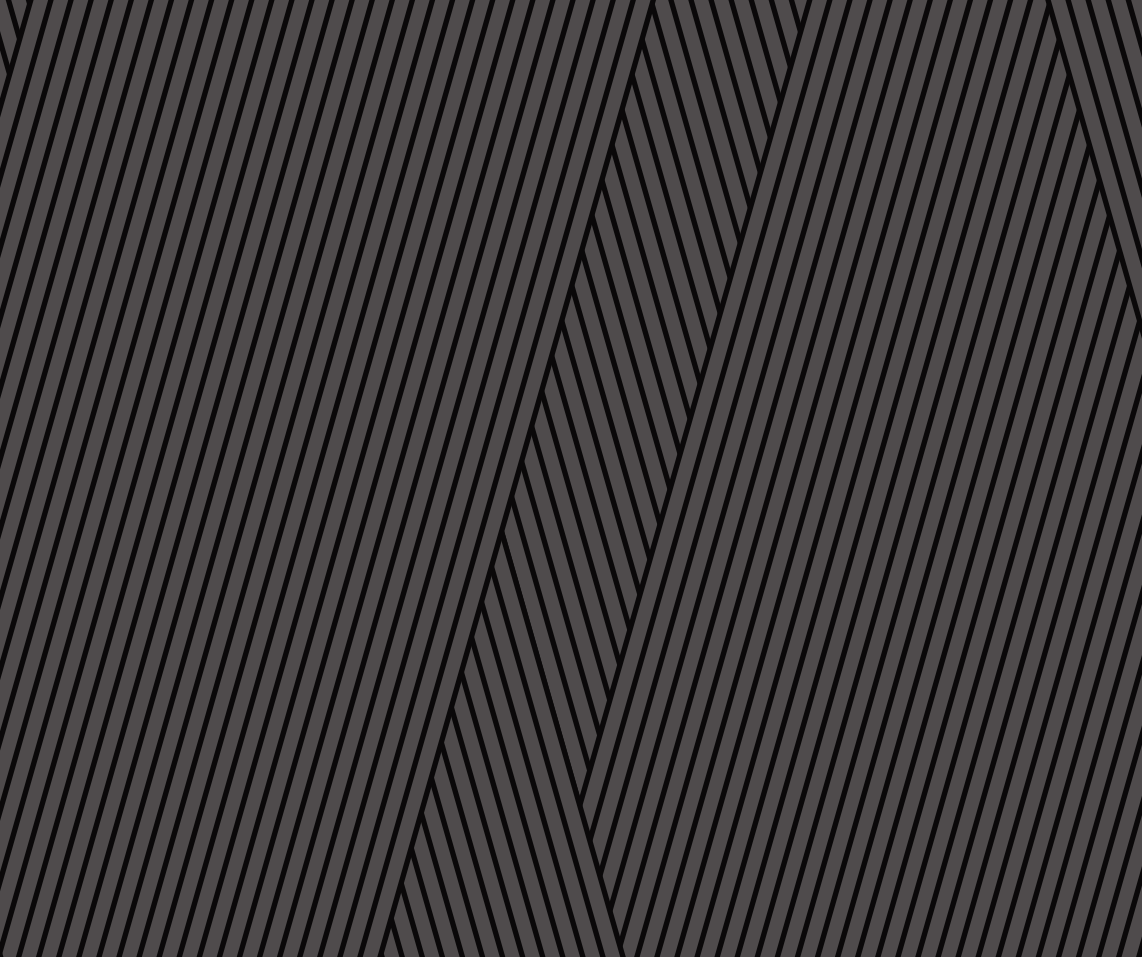

© Wonzon & Woghand. All rights reserved.