



# РУКОВОДСТВО ПО ЭКСПЛУАТАЦИИ

Смеситель для ванны и душа

INSTALLATION MANUAL  
Shower Bath Mixer

WW-484101, WW-483101, WW-693101, WW-694101

  
WONZON & WOGHAND

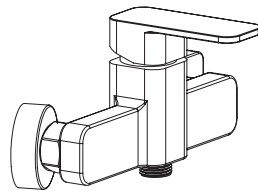
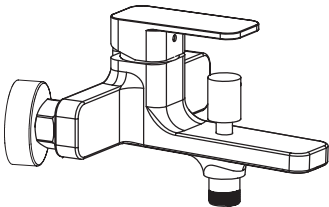
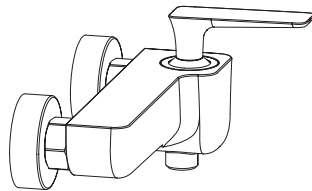
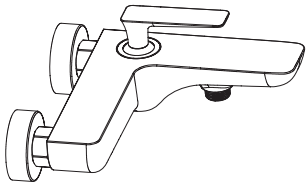

- WW-484101
- WW-483101
- WW-693101
- WW-694101

## УКАЗАНИЯ ПО МОНТАЖУ

- Не подключайте линии подачи горячей и холодной воды в обратном направлении. Это может привести к тому, что горячая вода будет вытекать из холодной и вызовет ожог.
- Температура подаваемой воды не должна превышать 85°C. Превышение 85° может привести к ожогу, сокращению срока службы смесителей или повреждению смесителя.
- Вентиль должен быть установлен на достаточно прочной поверхности.
- После установки убедитесь, что смеситель надежно закреплен.

**!** **ВНИМАНИЕ!** Прочитайте полностью все инструкции, прежде чем приступить к работе. Мы рекомендуем обратиться к специалисту, если вы не уверены в установке данного изделия.

### 1. ПЕРЕКРЫТЬ ПОДАЧУ ВОДЫ

Найдите входы водопровода и перекройте вентили подачи воды. Обычно они находятся под раковиной или рядом со счетчиком воды.

### 2. УСТАНОВКА СМЕСИТЕЛЯ ДЛЯ ДУША, СМЕСИТЕЛЯ ДЛЯ ВАННЫ

**2.1 Установка отражателей.** Обмотайте лентой эксцентрики и установите их на трубы горячей и холодной воды. Установите соединители так, чтобы расстояние между центрами составляло 150 мм, и убедитесь, что открытые части находятся на одном горизонтальном уровне. Прикрутите отражатели на эксцентрики, пока они не упрутся в стену.

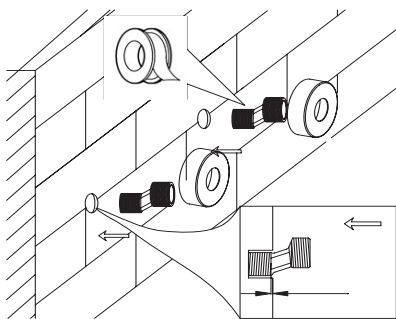

### 3. УСТАНОВКА ШЛАНГОВОГО ПОДКЛЮЧЕНИЯ (ЕСЛИ ИМЕЕТСЯ)

Нанесите резьбовую ленту на разъем настенного подключения и закрепите его на водопроводной трубе внутри стены.

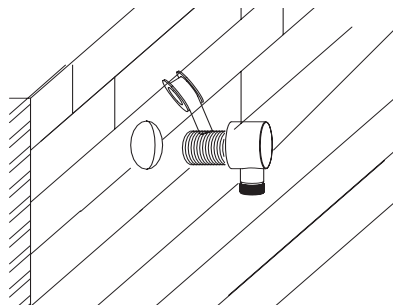

**2.2 Установка корпуса смесителя.** Соберите корпус с эксцентриками, закрепив гайки гаечным ключом. Убедитесь, что резиновые уплотнительные прокладки находятся внутри гаек.

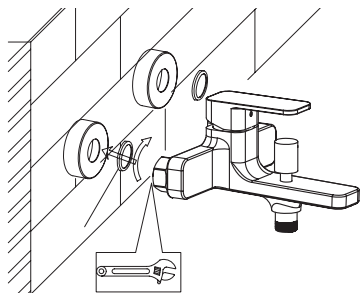

#### 4. УСТАНОВКА РУЧНОГО ДУША. НАБОР РАСПЫЛИТЕЛЕЙ (ЕСЛИ ИМЕЕТСЯ)

**4.1 Установка комплекта с выдвигажной планкой.**  
 Просверлите на стене отверстия в соответствии с размером прилагаемого комплекта шурупов. Закрепите комплект шурупов в отверстиях.

Выньте шуруп и оставьте пластиковую дюбель в отверстиях. Отсоедините фланец от скользящей планки с помощью шестигранного ключа. Закрепите винт на фланце и закрепите его на стене с помощью отвертки. Соберите раздвижную планку с основанием, закрепив винт. В завершение соедините душевой шланг с ручным душем и шланговым подключением. Убедитесь, что резиновые прокладки находятся внутри гаек.

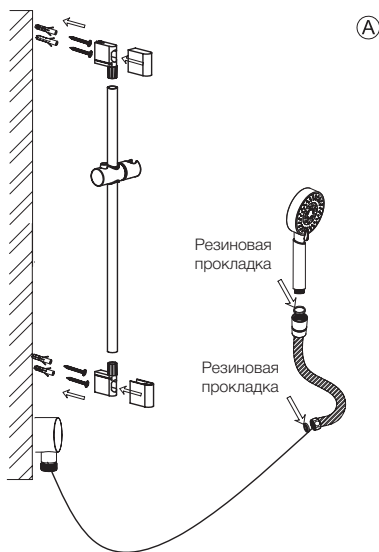

**4.2 Установка комплекта с настенным держателем.**  
 Просверлите на стене отверстия в соответствии с размером прилагаемого комплекта шурупов. Закрепите комплект шурупов в отверстиях; выньте шуруп и оставьте пластиковый

дюбель в отверстиях. Закрепите винт на фланце и прикрепите его к стене с помощью отвертки.

В завершение соедините душевой шланг с ручным душем и шланговым подключением. Убедитесь, что резиновые прокладки находятся внутри гаек.

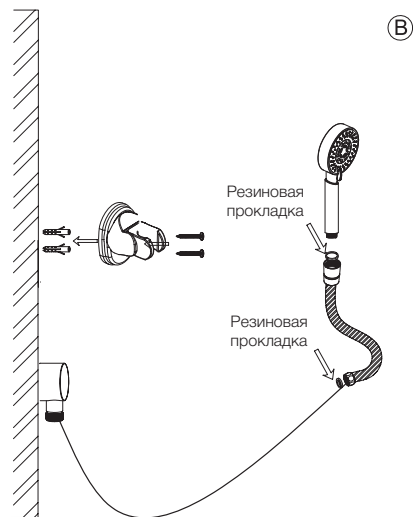

#### 5. ПУСК СМЕСИТЕЛЯ

Включите подачу горячей и холодной воды и проверьте, нет ли утечек в местах соединения. Откройте воду на 1 минуту, чтобы смыть загрязнения.

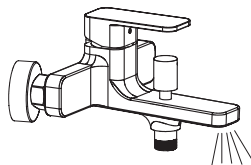

## 6. ФУНКЦИИ КЛАПАНА

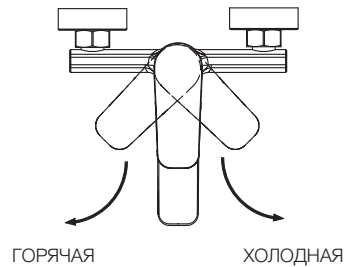
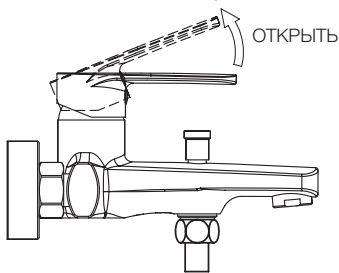

### Функция ванной

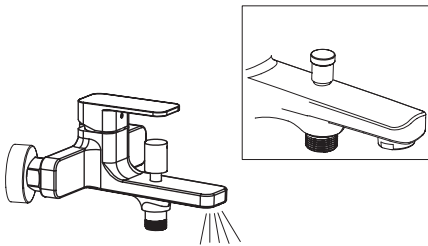

### Функция душа

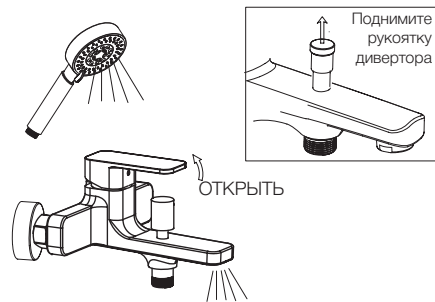

### ВНИМАНИЕ: ТЕХНИЧЕСКОЕ ОБСЛУЖИВАНИЕ

Для сброса давления в водопроводе во время технического обслуживания необходимо перекрыть вентили.



### ПРИМЕЧАНИЕ: ИНСТРУКЦИИ ПО ОЧИСТКЕ

Для очистки и придания блеска всем декоративным покрытиям используйте только мягкую влажную ткань. Использование полиролей, моющих средств, абразивных материалов чистящих средств, органических растворителей или кислоты может привести к повреждению.

**Использование других средств, кроме мягкой влажной ткани, аннулирует нашу гарантию.**

## INSTALLATION INSTRUCTIONS

- Do not connect the hot and cold water supply lines in reverse. This could result in hot water flowing through the cold outlet, potentially causing burns.
- The temperature of the supplied water should not exceed 85°C (185°F). Exceeding 85°C (185°F) may lead to burns, reduce the lifespan of the mixer, or damage it.
- The valve must be mounted on a sufficiently sturdy surface.
- After installation, ensure that the mixer is securely fastened.



**ATTENTION! PLEASE READ ALL INSTRUCTIONS THOROUGHLY BEFORE BEGINNING ANY WORK. WE RECOMMEND CONSULTING A PROFESSIONAL IF YOU ARE UNSURE ABOUT THE INSTALLATION OF THIS PRODUCT.**

### 1. SHUT OFF THE WATER SUPPLY

Locate the water supply lines and close the valves. These are typically found under the sink or near the water meter.

### 2. INSTALLATION OF SHOWER MIXER/ SHOWER BATH MIXER

**2.1 Installation of wall-mounted covers.** Bind the S-shape connectors with adequate thread tape and install them onto hot&cold water pipes. Adjust the connectors until the center distance gets 150mm, and make sure the exposed parts keep at same horizontal level. Screw the covers with S-shape connectors until they reaches against the wall.

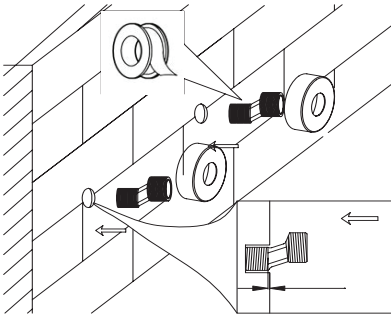

**2.2 Installation of valve body.** Assemble the body with s-shape connector by fastening the nuts with wrench. Make sure the rubber sealing gaskets are inside the nuts.

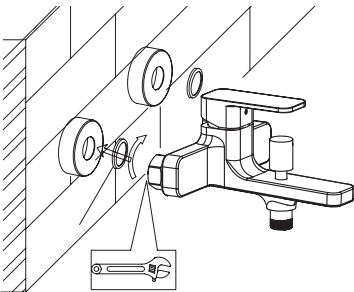

### 3. INSTALLATION OF WALL ELBOW (IF AVAILABLE)

Apply thread tape on the connector of wall elbow and fix it with water pipe inside the wall.

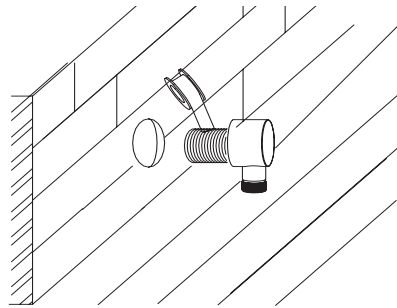

#### 4. INSTALLATION OF HAND SHOWER SET/BIDET SPRAYER SET (IF AVAILABLE)

**4.1 Installation of the set with sliding bar.** Drill holes on the wall as per size of wall screw set provided. Fix the wall screw set into the holes; Take out the screw and leave the plastic plug in the holes. Disassemble the flange from sliding bar with allen key. Fix the screw on flange and fasten it with plastic plug on wall by using screwdriver. Assemble the sliding bar with base by fastenning the screw. Connect the shower hose with hand shower and wall elbow as final step. Make sure the rubber gaskets are inside the nuts.

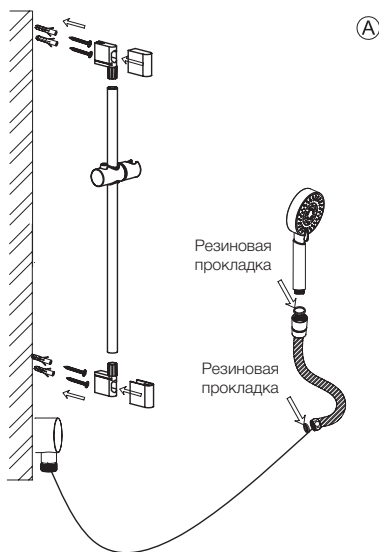

**4.2 Installation of the set with wall holder.** Drill holes on the wall as per size of wall screw set provided. Fix the wall screw set into the holes; Take out the screw and leave the plastic plug in the holes. Fix the screw on flange and fasten it with plastic plug on wall by using screwdriver. Connect the shower hose with hand shower and wall elbow as final step. Make sure the rubber gaskets are inside the nuts.

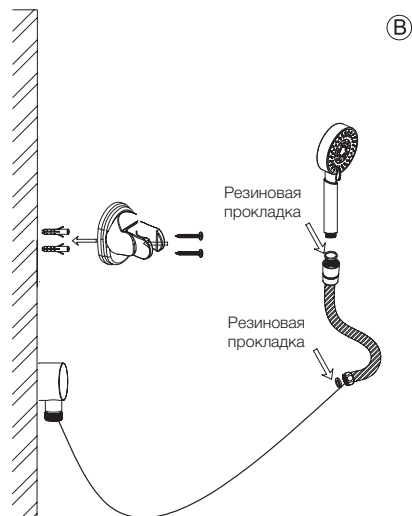

#### 5. UNIT START UP

Turn on hot and cold water supplies, and check for leaks at connecting positions. Open the water for 1 minute to flush the impurities.

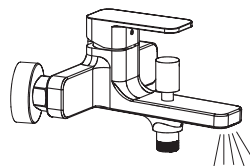

## 6. VALVE FUNCTIONS

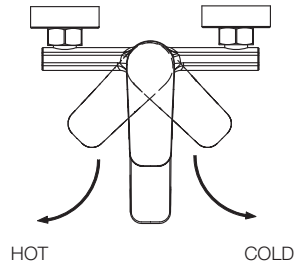
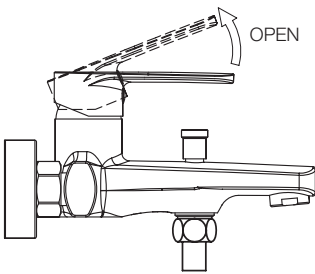

### Bath Function

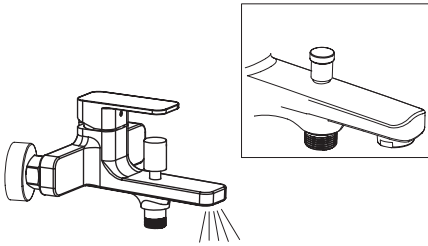

### Shower Function

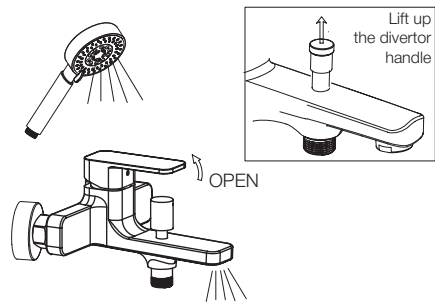

#### CAUTION: MAINTENANCE

The valves must be turned off to release the pressure of waterpipe during maintenance.



#### NOTE: CLEANING INSTRUCTIONS:

For all decorative finishes, use only a soft damp cloth to clean and shine. Use of polish, detergents, abrasive cleaners, organic solvents or acid may cause damage.

Use of other than a soft damp cloth will nullify our warranty.

## ГАРАНТИЙНЫЙ ТАЛОН

**Уважаемый покупатель,** благодарим Вас за то, что Вы приобрели изделие компании WONZON&WOGHAND. Наша продукция соответствует современным техническим стандартам и санитарно-гигиеническим нормам.

### УСЛОВИЯ ПРЕДОСТАВЛЕНИЯ ГАРАНТИИ НА ПРОДУКЦИЮ

#### СРОК ГАРАНТИИ

- Гарантийный срок на корпус смесителей составляет 10 лет со дня продажи;
- Гарантия 5 лет со дня продажи распространяется на картриджи, кран-буксы, термостаты и переключатели смесителя;
- Гарантия на шланги, души, душевые гарнитуры составляет 2 года со дня продажи;
- На изделия, установленные в общественных местах, гарантийный срок составляет 1 год со дня продажи.

Гарантийный срок исчисляется с даты приобретения товара в розничной торговой сети, при условии соблюдения правил установки и эксплуатации. Гарантийные обязательства производителя включают бесплатное устранение дефектов производства или материалов в течение всего гарантийного периода в сервисном центре и покрывают стоимость запасных частей и работ по замене и/или ремонту. Почтовые расходы по пересылке изделия не входят в гарантийные обязательства и оплачиваются покупателем.

#### Гарантия не распространяется:

- на дефекты, возникшие в результате некавалифицированной установки (подключения) изделия, его ремонта или переделки посторонними лицами, не уполномоченными для проведения таких работ.
- на механические повреждения, следы воздействия химических и абразивных веществ, вызванных использованием агрессивных моющих средств и несоблюдением инструкций по обслуживанию и уходу.
- на дефекты, вызванные естественным износом изделия и его составных частей (уплотнений, сальников, прокладок, декоративных накладок, азраторов и др.).
- на дефекты, вызванные коррозией водопровода, перепадами давления/температуры воды в водопроводе, попаданием в изделие инородных предметов, образованием известкового налёта.
- на дефекты, возникшие в результате использования изделия не по его прямому назначению. Требования к установке и эксплуатации.

#### ТРЕБОВАНИЯ К УСТАНОВКЕ И ЭКСПЛУАТАЦИИ

- для корректной работы смесителя/термостата: допустимая разница в давлении горячей и холодной воды не более 10%
- Подключение к водопроводной сети следует осуществлять через фильтры (не более 100 микрон), исключающие попадание механических примесей (абразивных частиц) внутрь изделия.
- Производить установку изделия с помощью квалифицированных специалистов и уполномоченных организаций.
- При монтаже строго следовать инструкции по установке.
- Запрещается применение моющих средств, содержащих кислоту, щёлочь, ацетон, хлорид аммония и абразивы

**Гарантийные обязательства действительны только при правильно заполненном гарантийном талоне с указанием наименования изделия, его артикула и даты продажи, наличии в нем печати продавца или торгующей организации и подписи покупателя, при обязательном наличии кассового чека.**

 По всем вопросам, касающимся гарантийного обслуживания и рекомендациям по уходу, обращайтесь в торговую организацию, где Вы купили данное изделие. Срок службы изделия не менее 15 лет с даты изготовления при условии соблюдения требований по монтажу и эксплуатации изделия.

Наименование и артикул изделия	
Продавец (наименование, адрес)	
Дата продажи, печать продавца	

**Претензий к внешнему виду и комплектности изделия не имею, с условиями гарантии, инструкциями по монтажу, обслуживанию и уходу за изделием ознакомлен.**

Подпись покупателя.....





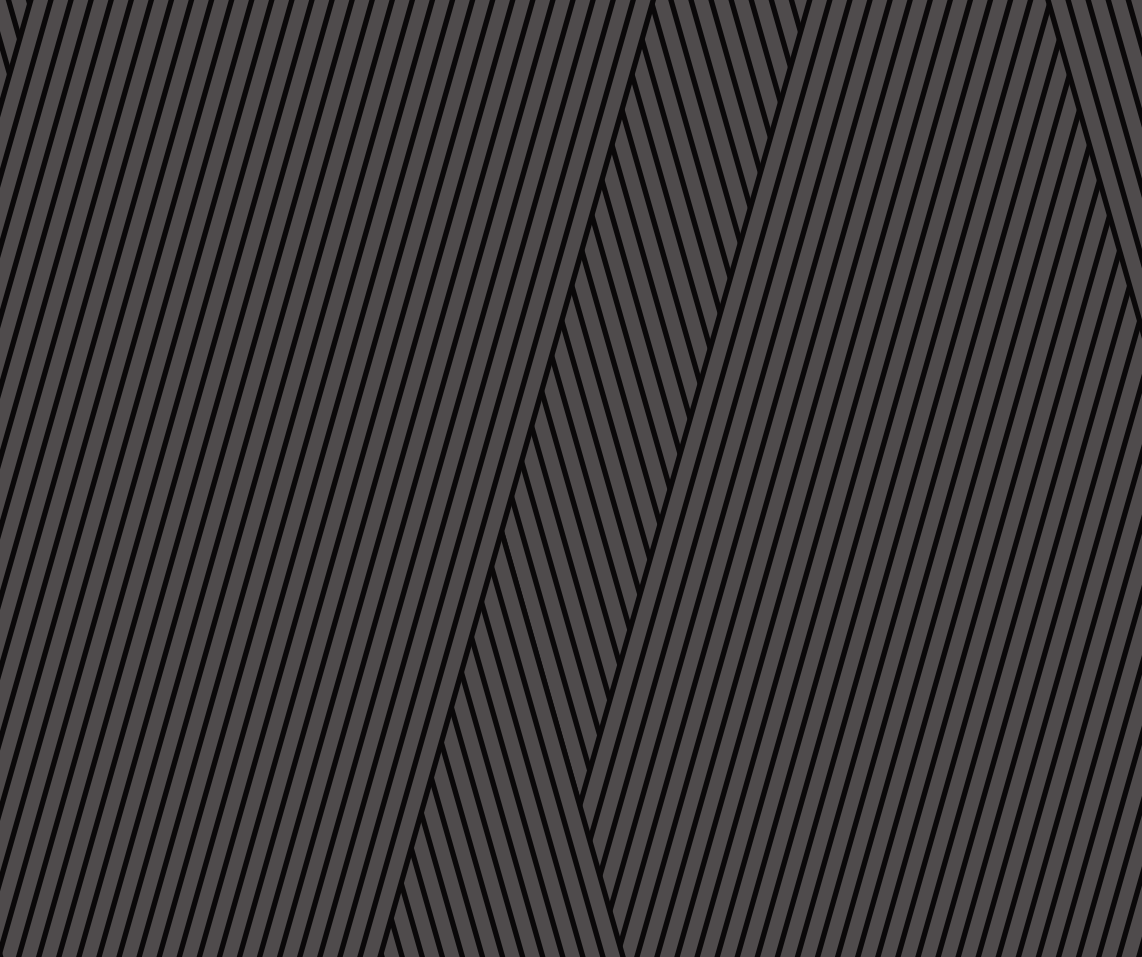

© Wonzon & Woghand. All rights reserved.