

# НАСТЕННЫЙ ЭЛЕКТРИЧЕСКИЙ ПОЛОТЕНЦЕСУШИТЕЛЬ СЕРИИ WW-A20X

Паспорт изделия  
и руководство по эксплуатации

INTELLIGENT WALL-MOUNTED ELECTRIC  
TOWEL RACK WW-A20x SERIES

Instruction manual

WW-A203-BR, WW-A203-GM, WW-A203-MB, WW-A203-BG WW-A204-BR,  
WW-A204-GM, WW-A204-MB, WW-A204-BG WW-A205-BR, WW-A205-GM,  
WW-A205-MB, WW-A205-BG WW-A207-BG, WW-A207-GM, WW-A208-BR,  
WW-A208-MB, WW-A208-BG, WW-A208-CR, WW-A208-GM



WONZON & WOGHAND

## ОПИСАНИЕ ИЗДЕЛИЯ

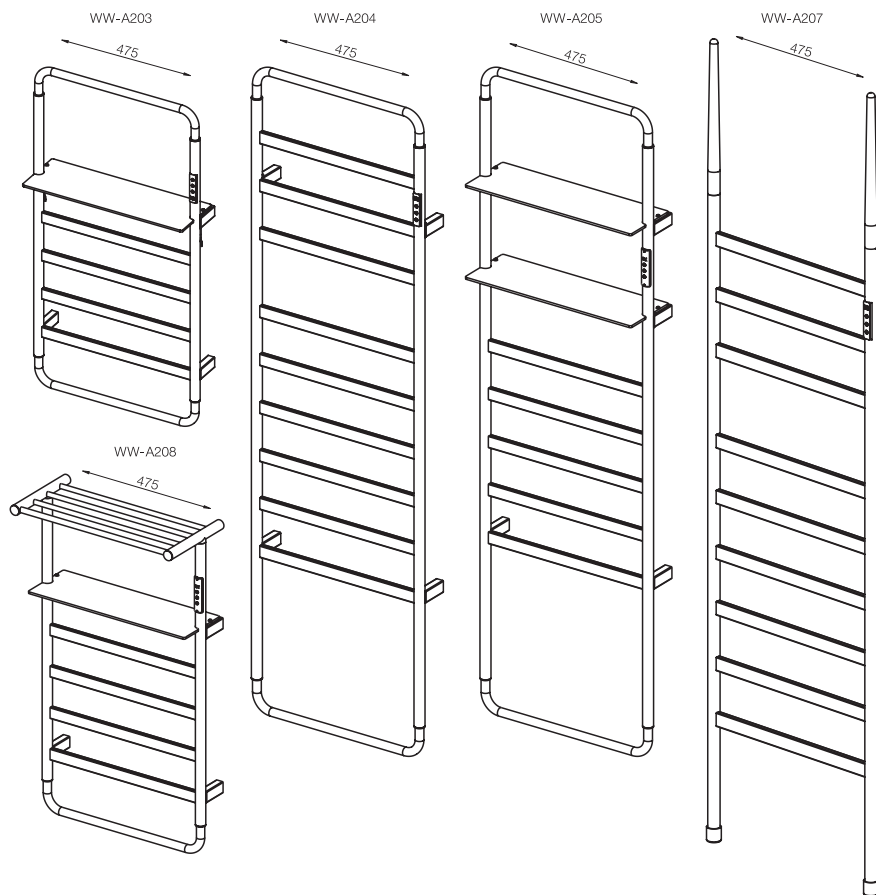

### ПАРАМЕТРЫ ПРОДУКТА

Модель	WW-A203/WW-A204/ WW-A205/WW-A207/ WW-A208
Частота	50Hz
Эл. мощность	60W/145W/66W/145W/60W
Напряжение	AC220V
Время нагрева	5-10 min
Температура	45-60°C
Защита от влаги	IPX4
Метод нагрева	Карбоновый нагреватель
Метод установки	Встраиваемый

Настенные электрические полотенцесушители Wonzon & Woghand серии WW-A20X предназначены для эксплуатации в ванной комнате. Изделие не требует подключения к системе горячего водоснабжения. Регулировки температуры от 45°C до 60°C с шагом в 5°C позволяет подобрать наиболее комфортный режим. Устройство оснащено цифровым пультом управления с таймером. Крепежные элементы включены в комплект поставки.

СОСТАВ КОМПЛЕКТА (УПАКОВОЧНЫЙ ЛИСТ)

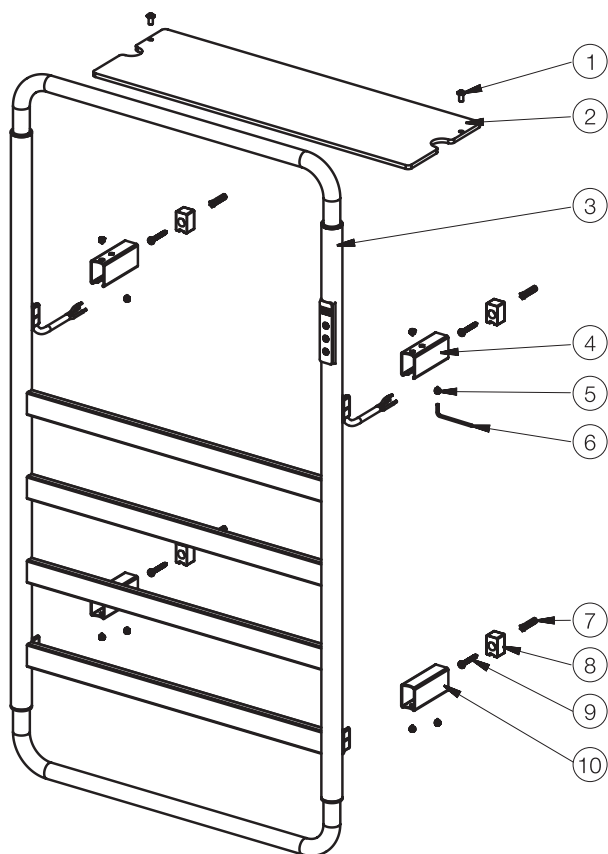

КОМПЛЕКТАЦИЯ ИЗДЕЛИЯ WW-A203

Номер на схеме	Наименование	Кол-во
1	M5X10 Винт с потайной головкой	2
2	A203 Полка	1
3	A203 Корпус	1
4	A203 Трубчатая опора	2
5	M5X7 Потайной винт	8
6	2.5 Шестигранный ключ	1
7	Пластиковый дюбель	4
8	A2 Фиксированная опора	4
9	M4X30 Саморез	4
10	A2 Трубчатая опора	2

СОСТАВ КОМПЛЕКТА (УПАКОВОЧНЫЙ ЛИСТ)

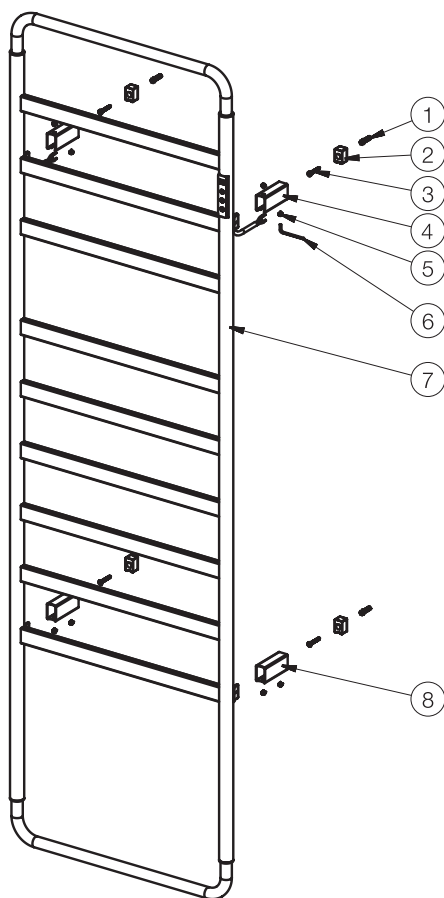

КОМПЛЕКТАЦИЯ ИЗДЕЛИЯ WW-A204

Номер на схеме	Наименование	Кол-во
1	Дюбель	4
2	A2 Фиксированная опора	4
3	M4X30 Саморез	4
4	A203 Вспомогательная опора	2
5	M5X7 Потайной винт	8
6	2.5 Шестигранный ключ	1
7	A204 Корпус	1
8	A2 Основная опора	2

СОСТАВ КОМПЛЕКТА (УПАКОВОЧНЫЙ ЛИСТ)

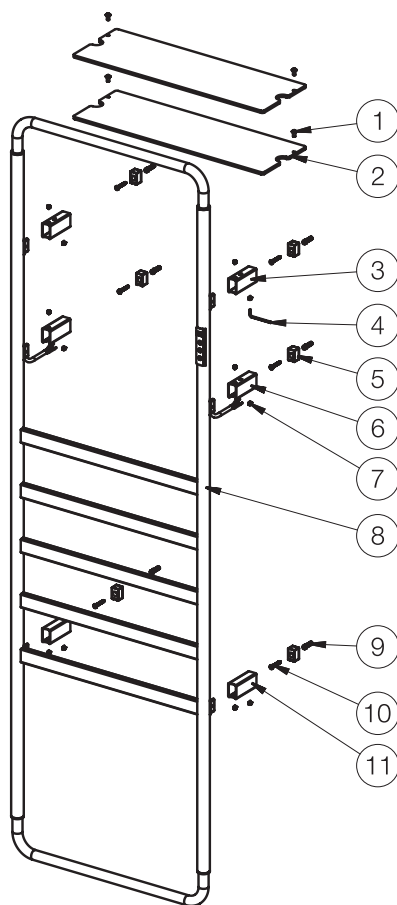

КОМПЛЕКТАЦИЯ ИЗДЕЛИЯ WW-A205

Номер на схеме	Наименование	Кол-во
1	M5X10 Винт с потайной головкой	4
2	A203 Полка	2
3	A2 Верхняя опора	2
4	2.5 Шестигранник	1
5	A2 Фиксированная опора	6
6	A203 Вспомогательная опора	2
7	M5X7 Потайной винт	12
8	A205 Корпус	1
9	Дюбель	6
10	M4X30 Саморез	6
11	A2 Нижняя опора	2

## СОСТАВ КОМПЛЕКТА (УПАКОВОЧНЫЙ ЛИСТ)

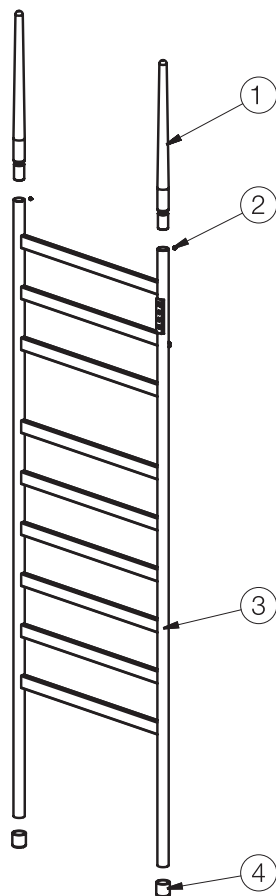

### КОМПЛЕКТАЦИЯ ИЗДЕЛИЯ WW-A207

Номер на схеме	Наименование	Кол-во
1	A207 Деревянный стержень	2
2	M5X3 Скрытый винт	2
3	A207 Корпус	1
4	A207 Резиновая опора	2

СОСТАВ КОМПЛЕКТА (УПАКОВОЧНЫЙ ЛИСТ)

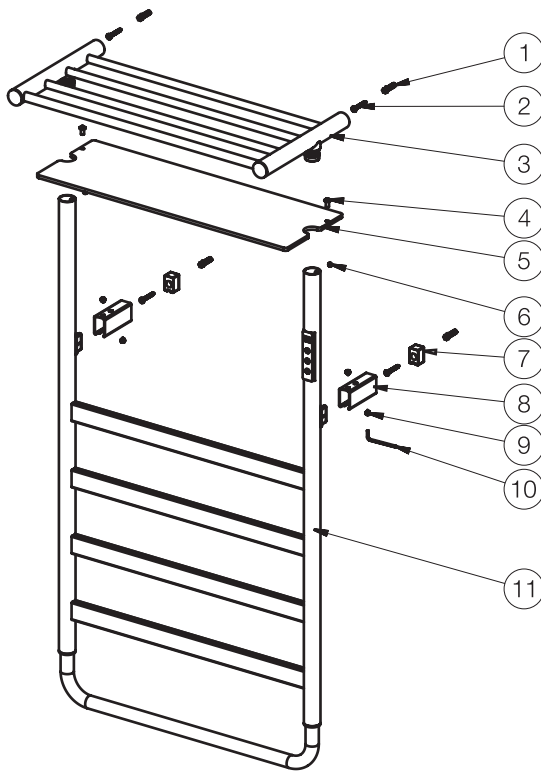

**КОМПЛЕКТАЦИЯ ИЗДЕЛИЯ WW-A208**

Номер на схеме	Наименование	Кол-во
1	Дюбель	4
2	M5X10 Саморез	2
3	A2 Горизонтальный сушитель	2
4	2.5 Винт с потайной головкой	1
5	A2 Полка	6
6	Уплотнитель	2
7	A2 Фиксированна опора	12
8	A205 Нижняя опора	1
9	Потайной винт	6
10	2.5 Шестигранник	6
11	A2 Корпус	2

## ОПИСАНИЕ УСТАНОВКИ

<p>1 Зафиксируйте положение отверстий на поверхности стены, как показано на следующем рисунке, и одновременно отрегулируйте уровень. С помощью ударной дрели просверлите в стене круглые отверстия диаметром 6 мм в том месте, где расположены отверстия для установки крепежных винтов.</p>	<p>2 Наденьте декоративные патрубку основания A2 на короткую внутреннюю резинку A2 вешалки для полотенец. После того, как четыре патрубку основания будут закреплены с помощью внутренних заостренных винтов M4X7, закрепите патрубку основания на короткой внутренней резинке A2. Зафиксируйте основания, установите полку для хранения на два верхних основания и зафиксируйте ее двумя винтами с шестигранной головкой M5X10 с потайной головкой.</p>
<p>3 Вкрутите саморезы в дюбели. После того, как подвесные винты будут установлены, с помощью саморезов M4 плотно прижмите фиксированную опору</p>	<p>4 Вставьте основания в верхнюю часть изделия в фиксированное гнездо и расположите вешалку для полотенец вплотную к поверхности стены</p>
<p>5 Затем с помощью отвертки закрепите потайные заостренные винты M5X7 в отверстиях для винтов четырех опорных ножек, чтобы плотно прижать фиксированную опору. Установка завершена</p>	<p>6</p> <ol style="list-style-type: none"> <li>1. После выполнения вышеуказанных действий установка всего комплекта электрического полотенцесушителя завершена;</li> <li>2. Подключите источник питания, нажмите на выключатель и проведите проверку включения в течение 15-30 минут;</li> <li>3. Осторожно прикоснитесь к перекладине полотенцесушителя. Ваша рука должна чувствовать, что перекладина слегка горячая;</li> <li>4. Через 30-40 минут снова осторожно прикоснитесь к перекладине полотенцесушителя с электрическим подогревом. Если температура стабилизировалась и больше не повышается, изделие можно использовать в обычном режиме;</li> <li>5. Обязательно отключите питание после завершения проверки включения.</li> </ol>

## ОПИСАНИЕ УСТАНОВКИ

①

Просто установите полотенцесушитель A207 с электрическим подогревом рядом с электрической розеткой. Полотенцесушитель A207 с электрическим подогревом сборки не требует.

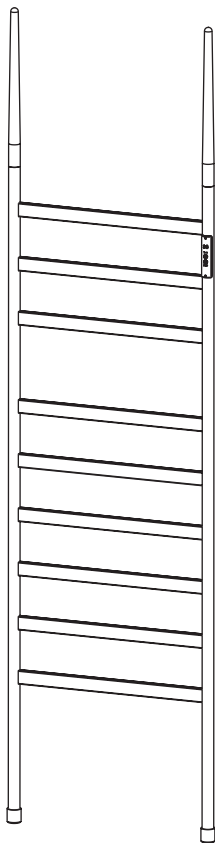

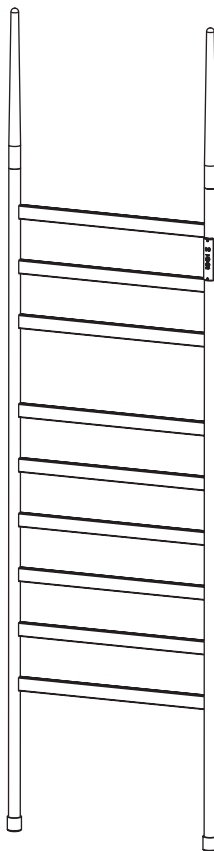

②

Подключите полотенцесушитель к розетке. Он готов к использованию.



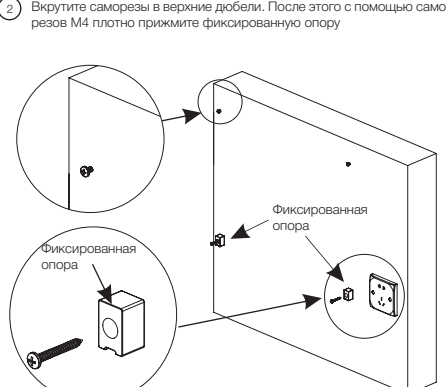
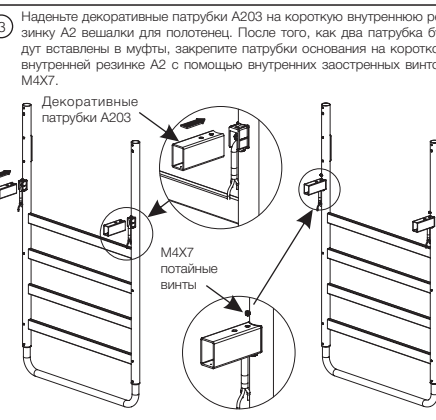
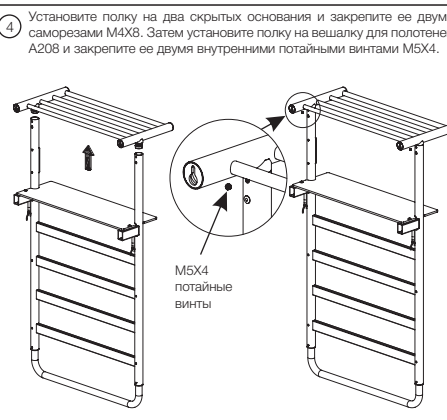

1. После выполнения вышеуказанных действий установка всего комплекта электрического полотенцесушителя завершена;
2. Подключите источник питания, нажмите на выключатель и проведите проверку включения в течение 15-30 минут;
3. Осторожно прикоснитесь к перекладине полотенцесушителя. Ваша рука должна чувствовать, что перекладина слегка горячая;
4. Через 30-40 минут снова осторожно прикоснитесь к перекладине полотенцесушителя с электрическим подогревом. Если температура стабилизировалась и больше не повышается, изделие можно использовать в обычном режиме.

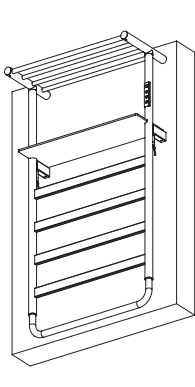
ОПИСАНИЕ УСТАНОВКИ

<p>1 Зафиксируйте положение отверстий на поверхности стены, как показано на следующем рисунке, и одновременно отрегулируйте уровень. С помощью ударной дрели просверлите в стене круглые отверстия диаметром 6 мм в том месте, где расположены отверстия для установки крепежных винтов.</p> 	<p>2 Вкрутите саморезы в верхние дюбели. После этого с помощью саморезов M4 плотно прижмите фиксированную опору</p> 
<p>3 Наденьте декоративные патрубки A203 на короткую внутреннюю резинку A2 вешалки для полотенец. После того, как два патрубка будут вставлены в муфты, закрепите патрубки основания на короткой внутренней резинке A2 с помощью внутренних заостренных винтов M4X7.</p> 	<p>4 Установите полку на два скрытых основания и закрепите ее двумя саморезами M4X8. Затем установите полку на вешалку для полотенец A208 и закрепите ее двумя внутренними потайными винтами M5X4.</p> 
<p>5 Вставьте винты в отверстия для подвешивания в верхней части изделия, прижмите его плотную к поверхности стены, потяните вниз и плотно зафиксируйте. Закрепите основание под вешалкой для полотенец на фиксированных опорах и зафиксируйте их скрытыми заостренными винтами M5X7.</p> 	<p>6 1. После выполнения вышеуказанных действий установка всего комплекта полотенцесушителя с электрическим подогревом завершена;          2. Подключите источник питания, нажмите на выключатель и проведите проверку включения в течение 15-30 минут;          3. Осторожно прикоснитесь к перекладине полотенцесушителя с электрическим подогревом. Ваша рука должна чувствовать, что перекладина слегка горячая;          4. Через 30-40 минут снова осторожно прикоснитесь к перекладине полотенцесушителя с электрическим подогревом. Если температура стабилизировалась и больше не повышается, изделие можно использовать в обычном режиме;          5. Обязательно отключите питание после завершения проверки включения.</p> 

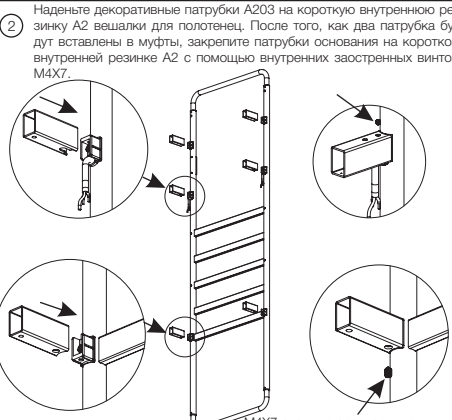
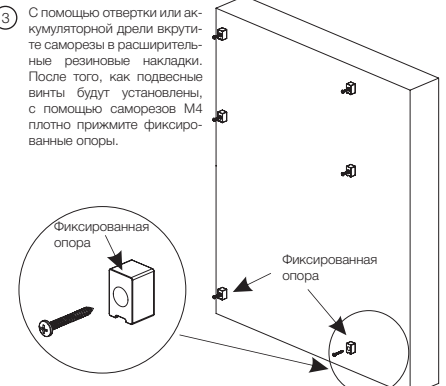
## ОПИСАНИЕ УСТАНОВКИ

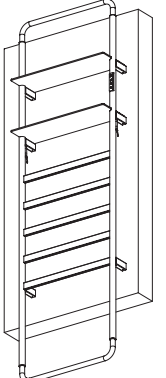
<p>1 Зафиксируйте положение отверстий на поверхности стены, как показано на следующем рисунке, и одновременно отрегулируйте уровень. С помощью ударной дрели просверлите в стене круглые отверстия диаметром 6 мм в том месте, где расположены отверстия для установки крепежных винтов.</p>  <p>Вставьте дюбели в отверстия.</p> <p>Расположение крепежных отверстий</p> <p>Пол</p>	<p>2 Наденьте декоративные патрубki A203 на короткую внутреннюю резинку A2 вешалки для полотенец. После того, как два патрубka будут вставлены в муфты, закрепите патрубki основания на короткой внутренней резинке A2 с помощью внутренних заостренных винтов M4X7.</p>  <p>M4X7 скрытые заостренные винты</p>
<p>3 С помощью отвертки или аккумуляторной дрели вкрутите саморезы в расширительные резиновые накладки. После того, как подвесные винты будут установлены, с помощью саморезов M4 плотно прижмите фиксированные опоры.</p>  <p>Фиксированная опора</p> <p>Фиксированная опора</p>	<p>4 Закрепив основания, установите полки, вставьте задние опоры в верхнюю часть 2-х полок и закрепите изделие на фиксированном месте, а затем с помощью двух шестигранных головок M5X10 с потайной головкой закрепите вешалку для полотенец вплотную к винтам с овальными головками на поверхности стены.</p>  <p>M5X10 скрытый винт</p>
<p>5 С помощью отвертки закрутите внутренние заостренные винты M5X7 в отверстиях на четырех опорных ножках, чтобы плотно прижать фиксированные опоры. Установка завершена.</p>  <p>M5X7 скрытый винт</p> <p>M5X7 скрытый винт</p> <p>M5X7 скрытый винт</p> <p>M5X7 скрытый винт</p>	<p>6</p> <ol style="list-style-type: none"> <li>1. После выполнения вышеуказанных действий установка всего комплекта полотенцесушителя с электрическим подогревом завершена;</li> <li>2. Подключите источник питания, нажмите на выключатель и проведите проверку включения в течение 15-30 минут;</li> <li>3. Осторожно прикоснитесь к перекладине полотенцесушителя с электрическим подогревом. Ваша рука должна чувствовать, что перекладина слегка горячая;</li> <li>4. Через 30-40 минут снова осторожно прикоснитесь к перекладине полотенцесушителя с электрическим подогревом. Если температура стабилизировалась и больше не повышается, изделие можно использовать в обычном режиме;</li> <li>5. Обязательно отключите питание после завершения проверки включения.</li> </ol> 

## ОПИСАНИЕ УСТАНОВКИ

<p>1 Отметьте расположение отверстий на стене, как указано на рисунке. Одновременно проконтролируйте уровень. Затем с помощью ударной дрели просверлите отверстия сверлом 6мм.</p> <p>450mm 91.5mm 585mm Пол</p> <p>Расположение отверстий под крепеж</p> <p>Вставьте дюбели в отверстия.</p> <p>Расположение крепежных отверстий</p>	<p>2 Наденьте декоративные опоры на резиновые вставки корпуса и закрепите их скрытыми заостренными винтами.</p>
<p>3 С помощью отвертки или аккумуляторной дрели вкрутите саморезы в дюбели. После того, как подвесные винты будут установлены, с помощью саморезов М4 плотно прижмите фиксируемые опоры</p> <p>Фиксирующая опора</p> <p>Фиксирующая опора</p>	<p>4 Наденьте декоративные оборы на фиксированные</p>
<p>5 Затем с помощью отвертки зафиксируйте декоративные опоры на фиксированных. Установка завершена!</p> <p>M5X7 скрытый винт</p> <p>M5X7 скрытый винт</p> <p>M5X7 скрытый винт</p> <p>M5X7 скрытый винт</p>	<p>6</p> <ol style="list-style-type: none"> <li>1. После выполнения вышеуказанных действий установка всего комплекта полотенцесушителя с электрическим подогревом завершена;</li> <li>2. Подключите источник питания, нажмите на выключатель и проведите проверку включения в течение 15-30 минут;</li> <li>3. Осторожно прикоснитесь к перекладине полотенцесушителя с электрическим подогревом. Ваша рука должна чувствовать, что перекладина слегка горячая;</li> <li>4. Через 30-40 минут снова осторожно прикоснитесь к перекладине полотенцесушителя с электрическим подогревом. Если температура стабилизировалась и больше не повышается, изделие можно использовать в обычном режиме;</li> <li>5. Обязательно отключите питание после завершения проверки включения.</li> </ol>

## УПРАВЛЕНИЕ

### 1. ЗАПУСК

- При включении контроллера раздастся длинный звуковой сигнал, указывающий на переход в режим ожидания. Значок «Вкл./Выкл.» загорится, а затем погаснет, при этом другие индикаторы и лампочки останутся выключенными.
- При первом включении устройство будет издавать продолжительный звуковой сигнал, сигнализирующий об успешном завершении работы. Затем он загрузит данные о температуре из памяти и вернется в режим ожидания. В дальнейшем он будет отображать температуру в градусах Цельсия или Фаренгейта, в зависимости от ваших предпочтений.
-  Чтобы включить или выключить устройство, просто нажмите и удерживайте кнопку «On/Off». При нажатии на нее раздастся два звуковых сигнала, указывающих на то, что он включен, на дисплее отобразится текущее время и последняя установленная температура. Чтобы выключить его, нажмите кнопку еще раз, прозвучит звуковой сигнал, прежде чем выключится обогрев. Кнопка включения будет гореть тусклым светом

### 2. ТАЙМЕР

-  Чтобы установить время отключения устройства, нажмите кнопку «Установить таймер», звуковой сигнал будет звучать при каждом нажатии, при этом цифры будут чередоваться от «1Ч» до «8Ч»

### 3. НАСТРОЙКА ТЕМПЕРАТУРЫ

-  Нажмите кнопку, чтобы установить желаемую температуру термостата. Звуковой сигнал будет звучать в течение одного короткого цикла. Доступны следующие настройки: 45°C, 50°C, 55°C или 60°C. Удерживайте кнопку нажатой в течение 1 секунды, чтобы переключиться на отображение температуры в режиме реального времени.

### 4. ПРОВЕРКА РАБОТЫ

- После установки температуры система будет контролировать мощность нагрева на основе данных от термостата. При достижении заданной температуры система прекращает подачу тепла. Если температура упадет ниже заданного значения на -1°, система снова начнет нагреваться.

### 5. СЕРВИСНЫЕ ОШИБКИ:

- При обнаружении отсутствия датчика на цифровом дисплее отобразится «EE», процесс нагрева будет остановлен, и будет выдано сообщение об ошибке.
- Если датчик термостата обнаружит температуру ниже 0 °C, на дисплее отобразится значение «E0». Процесс нагрева продолжится, и на экран будет выведено сообщение об ошибке.
- Когда термостат обнаруживает температуру выше 99 °C, на цифровом дисплее высвечивается «E1». Нагрев прекращается и выдается сообщение об ошибке.



## 1. ОСОБЕННОСТИ ПРОДУКТА

В основном используется для сушки, стерилизации и устранения неприятных запахов полотенец, банных полотенец и одежды.

## 2. СОБЛЮДЕНИЕ ПРАВИЛ ЭКСПЛУАТАЦИИ И ТЕХНИКИ БЕЗОПАСНОСТИ

Не используйте воду или другие жидкости непосредственно для очистки изделия и не допускайте попадания жидкости внутрь изделия. Не подвергайте изделие воздействию горячей или влажной среды..

### ОПАСНО!

Если кабель питания поврежден, его необходимо отремонтировать с привлечением профессионального обслуживающего персонала, чтобы избежать опасности.

### ОПАСНО!

1. При монтаже в условиях повышенной влажности в дополнение к кабелю заземления необходимо установить устройство защиты от протечек, не подключайте кабель заземления к водопроводной и газовой трубам.
2. Пожалуйста, используйте отдельную розетку. Не вставляйте вилку в розетку мокрыми руками, чтобы избежать поражения электрическим током и имейте надежный провод заземления.
3. Изделие выдерживает нагрузку 10 кг. запрещается вешать на изделие предметы с избыточным весом.
4. Пожалуйста, не разбирайте и не модифицируйте изделие без разрешения. Пожалуйста, не пытайтесь отремонтировать изделие.
5. Детям младше 12 лет запрещается пользоваться данным изделием.

## 3. ОТКАЗ ОТ ОТВЕТСТВЕННОСТИ

Пожалуйста, строго следуйте указаниям и инструкциям по установке изделия. Если пользователь не будет использовать изделие в соответствии с инструкциями и указаниями, это приведет к несчастному случаю и ущербу.

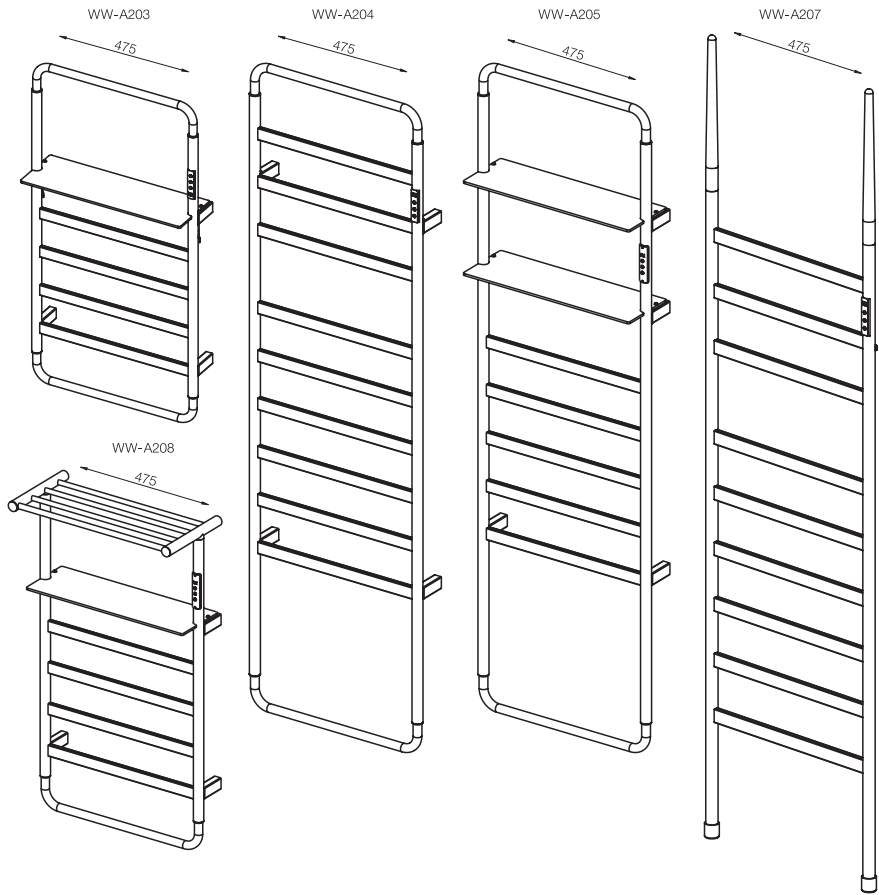

**PRODUCT PARAMETRS**

Model	WW-A203/WW-A204/ WW-A205/WW-A207/ WW-A208
Frequency	50Hz
Rated Power	60W/145W/66W/145W/60W
Rated Voltage	AC 220V
Heating Time	5-10 min
Temperature	45-60°C
Waterproof Grade	IPX4
Heating Mode	Carbon Fiber Heating
Installation Mode	Plug-in/Hardwired

CONTAINED IN THE PACKAGE

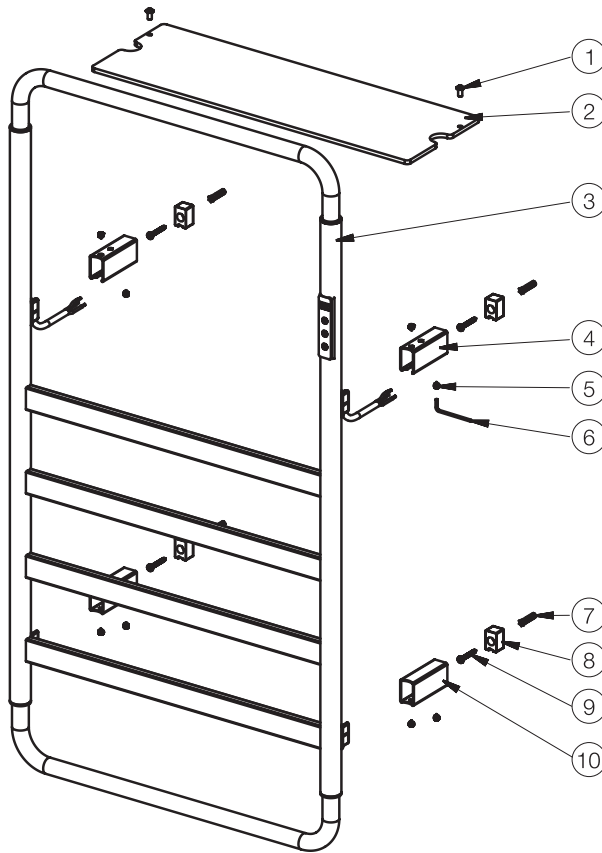

Serial number	Name	Quantity
1	M5X10 Flat round head screw	2
2	A203 Storage shelf	1
3	A203 Towel rack	1
4	A203 Concealed base pipe	2
5	M5X7 Inner pointed screw	8
6	2.5 Hex key	1
7	Expansion rubber stick	4
8	A2 Fixed seat	4
9	M4X30 Self-tapping screw	4
10	A2 Base pipe	2

CONTAINED IN THE PACKAGE

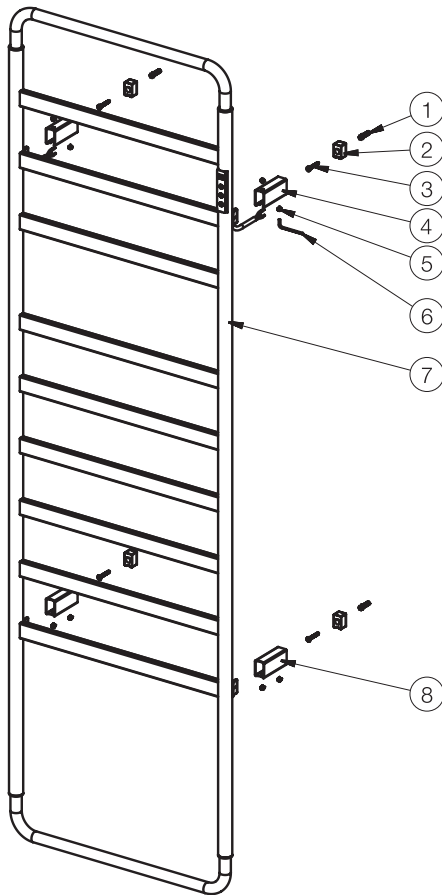

Serial number	Name	Quantity
1	Expansion rubber stick	4
2	A2 Fixed seat	4
3	M4X30 Self-tapping screw	4
4	A203 Concealed base pipe	2
5	M5X7 Inner pointed screw	8
6	2.5 Hex key	1
7	A204 Towel rack	1
8	A2 Base pipe	2

CONTAINED IN THE PACKAGE

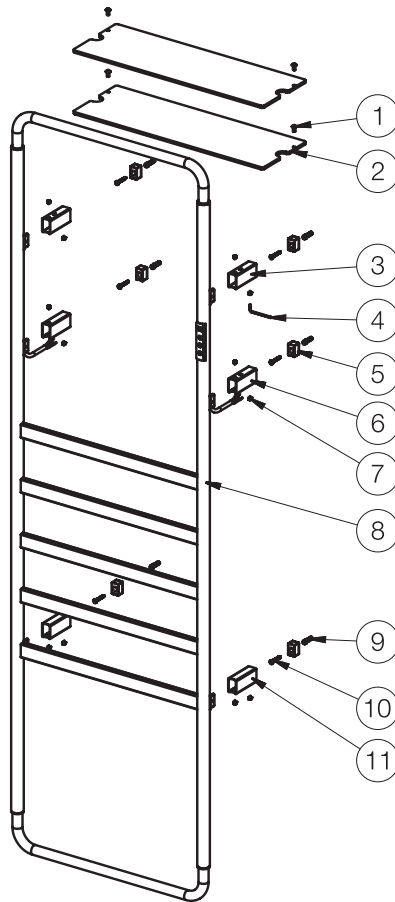

Serial number	Name	Quantity
1	M5X10 Flat round head screw	4
2	A203 Storage shelf	2
3	A2 Base pipe	2
4	2.5 Hex key	1
5	A2 Fixed seat	6
6	A203 Concealed base pipe	2
7	M5X7 Inner pointed crew	12
8	A205 Towel rack	1
9	Expansion rubber stick	6
10	M4X30 Self-tapping screw	6
11	A2 Base pipe	2

CONTAINED IN THE PACKAGE

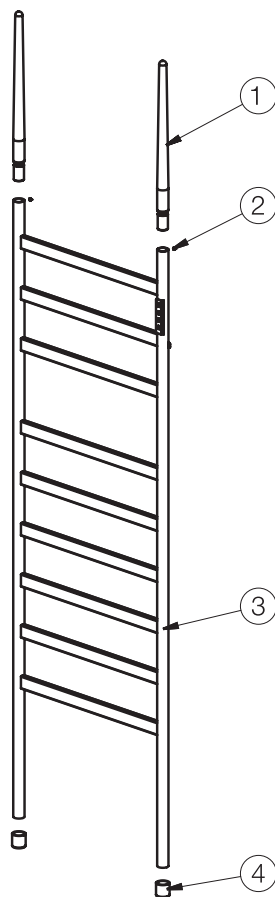

Serial number	Name	Quantity
1	A207 wooden club	2
2	M5X3 Inner pointed screw	2
3	A207 Bath towel rack	1
4	A207 Rubber sleeve	2

CONTAINED IN THE PACKAGE

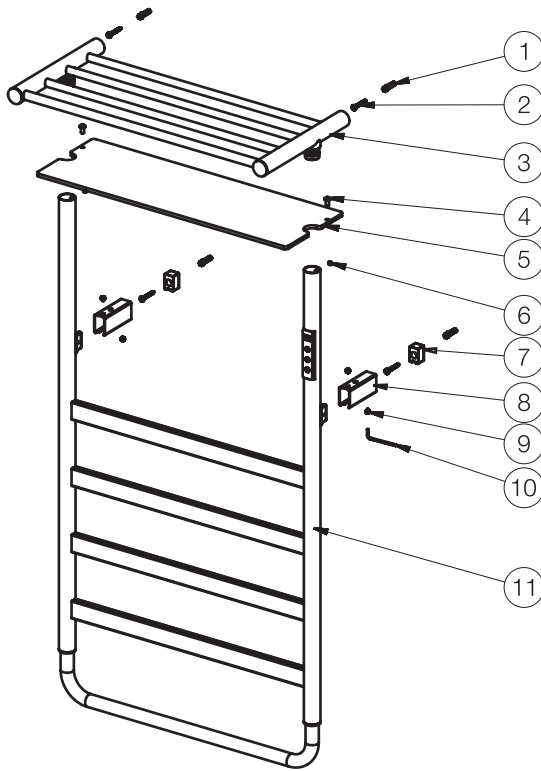

Serial number	Name	Quantity
1	Expansion rubber stick	4
2	M5X10 Self-tapping screw	2
3	A2 Bath towel rack	2
4	2.5 Flat round head screw	1
5	A2 Storage shelf	6
6	Inner flat screw	2
7	A2 Base pipe	12
8	A205 Concealed base pipe	1
9	M5X7 Inner pointed screw	6
10	2.5 Hex key	6
11	A208 Towel rack	2

## INSTALLATION

<p>① Fix the hole positions on the wall surface as shown in the following figure and adjust the level at the same time. Use an impact drill to drill 6MM round holes on the wall at the position where the installation screw positioning holes are located.</p> <p>450mm 495mm Installation screw positioning hole size 936mm Ground</p>	<p>② Put the A2 concealed base pipes on the A2 short inner rubber of the towel rack. After the four base pipes are sleeved, then use the M4X7 inner pointed screws to lock the base pipes on the A2 short inner rubber. After locking the bases, install the storage shelf on the upper two bases and lock it with two M5X10 hex socket countersunk oval head screws.</p> <p>A2 concealed base pipes M5X10 hex socket countersunk A2 Base pipe</p>
<p>③ Use a screwdriver or a rechargeable drill to install the self-tapping screws into the expansion rubber sticks. After the hanging screws are installed, then use the M4 self-tapping screws to press the fixed seat tightly.</p> <p>fixed seat fixed seat</p>	<p>④ Insert the back base on the top of the product into the fixed seat and make the towel rack close to the wall surface.</p>
<p>⑤ Then use a screwdriver to lock the M5X7 inner pointed screws on the screw holes of the four base feet to press the fixed seat tightly. The installation is completed.</p> <p>M5X7 inner pointed screws M5X7 inner pointed screws M5X7 inner pointed screws M5X7 inner pointed screws</p>	<p>⑥</p> <ol style="list-style-type: none"> <li>1. After completing the above steps, the installation of the entire set of electric heated towel rack is completed;</li> <li>2. Connect the power supply, press the switch, and conduct the power-on test for 15-30 minutes;</li> <li>3. Touch the crossbar of the electric heated towel rack carefully. Your hand should be able to feel that the crossbar is slightly hot;</li> <li>4. After an interval of 30-40 minutes, touch the crossbar of the electric heated towel rack carefully again. If the temperature is stable and no longer rises, the product can be used normally;</li> <li>5. Be sure to cut off the power after the power-on test is over.</li> </ol>

## INSTALLATION

①

Just place the A207 electric heated towel rack near a power socket. The A207 electric heated towel rack does not need to be installed.

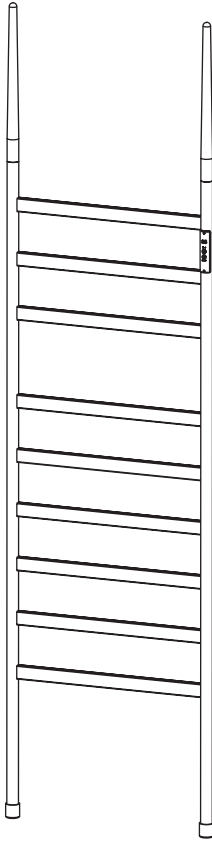

②

Plug the power socket of the electric heated towel rack into the socket and it can be used.

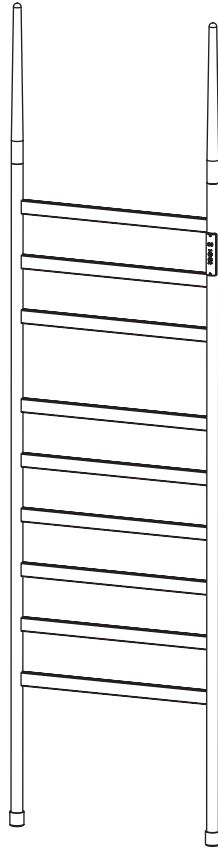

1. After completing the above steps, the installation of the entire set of electric heated towel rack is completed;
2. Connect the power supply, press the switch, and conduct the power-on test for 15-30 minutes;
3. Touch the crossbar of the electric heated towel rack carefully. Your hand should be able to feel that the crossbar is slightly hot;
4. After an interval of 30-40 minutes, touch the crossbar of the electric heated towel rack carefully again. If the temperature is stable and no longer rises, the product can be used normally;
5. Be sure to cut off the power after the power-on test is over.

## INSTALLATION

<p>① Fix the hole positions on the wall surface as shown in the following figure and adjust the level at the same time. Use an impact drill to drill 6MM round holes on the wall at the position where the installation screw positioning holes are located.</p> <p>450mm 266mm Installation screw positioning hole size 936mm Ground</p> <p>Then insert the expansion rubber stick into the hole.</p> <p>The position where the installation screw positioning holes are located</p>	<p>② Use a screwdriver or a rechargeable drill to install the self-tapping screws into the expansion rubber sticks. Screw the hanging screws into the expansion rubber sticks. The screw heads protrude from the wall surface at a height of approximately 3.5-4mm. Then use the M4 self-tapping screws to press the two lower fixed seats tightly.</p> <p>fixed seat fixed seat</p>
<p>③ Put the A203 concealed base pipes on the A2 short inner rubber of the towel rack. After the four base pipes are sleeved, then use the M4X7 inner pointed screws to lock the base pipes on the A2 short inner rubber</p> <p>A203 concealed base pipes M4X7 inner pointed screws</p>	<p>④ Install the storage shelf on the two A203 concealed bases and lock it with two M4X8 self-tapping screws. Then install the storage rack on the A208 towel rack and lock it with two M5X4 inner flat screws.</p> <p>M5X4 inner flat screws</p>
<p>⑤ Insert the back hanging holes on the top of the product onto the screws, keep it close to the wall surface, pull downwards and lock tightly. And sleeve the base below the towel rack onto the fixed seat and lock it with the M5X7 inner pointed screws.</p> <p>M5X7 inner pointed screw</p>	<p>⑥</p> <ol style="list-style-type: none"> <li>1. After completing the above steps, the installation of the entire set of electric heated towel rack is completed;</li> <li>2. Connect the power supply, press the switch, and conduct the power-on test for 15-30 minutes;</li> <li>3. Touch the crossbar of the electric heated towel rack carefully. Your hand should be able to feel that the crossbar is slightly hot;</li> <li>4. After an interval of 30-40 minutes, touch the crossbar of the electric heated towel rack carefully again. If the temperature is stable and no longer rises, the product can be used normally;</li> <li>5. Be sure to cut off the power after the power-on test is over.</li> </ol>

## INSTALLATION

<p>① Fix the hole positions on the wall surface as shown in the following figure and adjust the level at the same time. Use an impact drill to drill 6MM round holes on the wall at the position where the installation screw positioning holes are located.</p> <p>The position where the installation screw positioning holes are located</p> <p>The position where the installation screw positioning holes are located</p> <p>Then insert the expansion rubber stick into the hole.</p> <p>450mm</p> <p>230mm</p> <p>655mm</p> <p>Installation screw positioning hole size</p> <p>Ground</p>	<p>② Put the A2 concealed base pipes on the A2 short inner rubber of the towel rack. After the six base pipes are sleeved, then use the M4X7 inner pointed screws to lock the base pipes on the A2 short inner rubber.</p> <p>M4X7 inner pointed screws</p>
<p>③ Use a screwdriver or a rechargeable drill to install the self-tapping screws into the expansion rubber sticks. After the hanging screws are installed, then use the M4 self-tapping screws to press the fixed seat tightly.</p> <p>fixed seat</p> <p>fixed seat</p>	<p>④ After locking the bases, install the storage shelf on the upper two bases and lock it with two M5X10 hex socket countersunk oval head screws. Insert the back base on the top of the product into the fixed seat and make the towel rack close to the wall surface.</p> <p>M5X10 hex socket countersunk oval head screws</p>
<p>⑤ Then use a screwdriver to lock the M5X7 inner pointed screws on the screw holes of the four base feet to press the fixed seat tightly. The installation is completed.</p> <p>M5X7 inner pointed screws</p> <p>M5X7 inner pointed screws</p> <p>M5X7 inner pointed screws</p> <p>M5X7 inner pointed screws</p>	<p>⑥</p> <ol style="list-style-type: none"> <li>1. After completing the above steps, the installation of the entire set of electric heated towel rack is completed;</li> <li>2. Connect the power supply, press the switch, and conduct the power-on test for 15-30 minutes;</li> <li>3. Touch the crossbar of the electric heated towel rack carefully. Your hand should be able to feel that the crossbar is slightly hot;</li> <li>4. After an interval of 30-40 minutes, touch the crossbar of the electric heated towel rack carefully again. If the temperature is stable and no longer rises, the product can be used normally;</li> <li>5. Be sure to cut off the power after the power-on test is over.</li> </ol>

## INSTALLATION

<p>① Fix the hole positions on the wall surface as shown in the following figure and adjust the level at the same time. Use an impact drill to drill 6MM round holes on the wall at the position where the installation screw positioning holes are located.</p> <p>The position where the installation screw positioning holes are located</p> <p>Then insert the expansion rubber stick into the hole.</p>	<p>② Put the A2 concealed base pipes on the A2 short inner rubber of the towel rack. After the four base pipes are sleeved, then use the M4X7 inner pointed screws to lock the base pipes on the A2 short inner rubber.</p> <p>M4X7 inner pointed screws</p> <p>M4X7 inner pointed screws</p>
<p>③ Use a screwdriver or a rechargeable drill to install the self-tapping screws into the expansion rubber sticks. After the hanging screws are installed, then use the M4 self-tapping screws to press the fixed seat tightly.</p> <p>fixed seat</p> <p>fixed seat</p>	<p>④ Insert the back base on the top of the product into the fixed seat and make the towel rack close to the wall surface.</p>
<p>⑤ Then use a screwdriver to lock the M5X7 inner pointed screws on the screw holes of the four base feet to press the fixed seat tightly. The installation is completed.</p> <p>M5X7 inner pointed screws</p> <p>M5X7 inner pointed screws</p> <p>M5X7 inner pointed screws</p> <p>M5X7 inner pointed screws</p>	<p>⑥</p> <ol style="list-style-type: none"> <li>1. After completing the above steps, the installation of the entire set of electric heated towel rack is completed;</li> <li>2. Connect the power supply, press the switch, and conduct the power-on test for 15-30 minutes;</li> <li>3. Touch the crossbar of the electric heated towel rack carefully. Your hand should be able to feel that the crossbar is slightly hot;</li> <li>4. After an interval of 30-40 minutes, touch the crossbar of the electric heated towel rack carefully again. If the temperature is stable and no longer rises, the product can be used normally;</li> <li>5. Be sure to cut off the power after the power-on test is over.</li> </ol>

## CONTROL MODULE

### POWER ON

The controller power buzzer rings long to enter the standby state: only the «on/off» key icon gradually brightens-dimming changes, other lights and digital tube are not bright.— In the standby state, long press the temperature key for 5 seconds to switch Celsius «--°C» (« ° » is represented by decimal points, the same below), Fahrenheit « --°F» (factory default display temperature is Celsius), the successful setting of the buzzer long sound, set the memory and close the digital tube display back to the standby state;In the future, corresponding operations are displayed in this Celsius or Fahrenheit standard.

 «On/Off» key: Long press for one second to start the machine (the buzzer sounds for 2 times, display the last set time, default last set temperature), long press again for one second to shut down the machine (the buzzer sounds for 1 second, turn off the heating, turn off the display, only the power supply blink slowly).

### TIMING

 «Timer» key: In the startup state, press the setting time (buzzer short sound 1) «1H» (the first digit is off ) to «8H» cyclic display.

### ADJUST TEMPERATURE

 «Adjust Temperature key: press and set the constant temperature (buzzer short sound 1 time) «45°C» (115°F) «50°C» (125°F) , «55°C» (135°F) cycle setting; Press the power-on state for 1 second to switch to:real-time temperature/timing time alternately display, set the successful buzzer long sound.

### TROUBLESHOOT

Please troubleshoot according to the display on the screen

E1	Temperature sensor open circuit
E2	Temperature sensor short circuit
E3	Temperature above 99°C
E0	Electric leakage protection

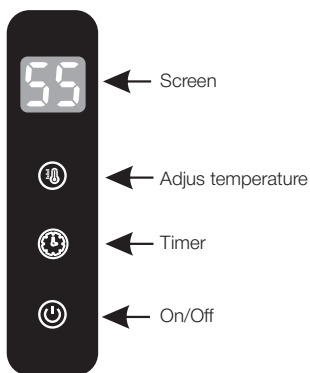

## OPERATING RULES AND SAFETY INFORMATION

Do not use water or other liquid to clean the product directly, and do not allow any liquid to enter the product.  
Do not expose the product to hot or humid environment.

 **DANGEROUS!**

If the power cable is damaged, it must be repaired by professional maintenance personnel to avoid danger.

 **DANGEROUS!**

1. It is installed in a particularly humid environment, in addition to the ground cable, it is necessary to install a leakage protection device, do not connect the ground cable to the water pipe and gas pipe.
2. The product please use a separate three-hole socket. do not use wet hands to plug the power plug to prevent electric shock, and to have a reliable grounding wire.
3. The product can bear 10 kilograms. It is forbidden to hang overweight items on the product.
4. Please do not disassemble or modify the product without permission. Please do not try to repair the product.
5. Children under 12 years old are forbidden to use this product.

Please strictly follow the installation steps and instructions of the product. If the user fails to use the product according to the instructions and instructions, the accident and damage will be caused The buyer shall bear the consequences.

## ГАРАНТИЙНЫЙ ТАЛОН

**Уважаемый покупатель,** благодарим Вас за то, что Вы приобрели изделие компании WONZON&WOGHAND. Наша продукция соответствует современным техническим стандартам и санитарно-гигиеническим нормам.

### УСЛОВИЯ ПРЕДОСТАВЛЕНИЯ ГАРАНТИИ НА ПРОДУКЦИЮ

#### СРОК ГАРАНТИИ

- Гарантийный срок на корпус изделия составляет 5 лет со дня продажи;
- Гарантия на электрические компоненты, в том числе модули управления, составляет 2 года со дня продажи.

Гарантийный срок исчисляется с даты приобретения товара, при условии соблюдения правил установки и эксплуатации. Гарантийные обязательства производителя включают бесплатное устранение дефектов производства или материалов в течение всего гарантийного периода в сервисном центре и покрывают стоимость запасных частей и работ по замене и/или ремонту. Почтовые расходы по пересылке изделия не входят в гарантийные обязательства и оплачиваются покупателем.

#### Гарантия не распространяется:

- на дефекты, возникшие в результате неквалифицированной установки (подключения) изделия, его ремонта или переделки посторонними лицами, не уполномоченными для проведения таких работ.
- на механические повреждения, следы воздействия химических и абразивных веществ, вызванных использованием агрессивных моющих средств и несоблюдением инструкций по обслуживанию и уходу.
- на дефекты, вызванные естественным износом изделия и его составных частей (уплотнений, сальников, прокладок, декоративных накладок, азраторов и др.).
- на дефекты, вызванные перепадами напряжения в сети подключения.
- на дефекты, возникшие в результате использования изделия не по его прямому назначению.

**ГАРАНТИЙНЫЕ ОБЯЗАТЕЛЬСТВА ДЕЙСТВИТЕЛЬНЫ ТОЛЬКО ПРИ ПРАВИЛЬНО ЗАПОЛНЕННОМ ГАРАНТИЙНОМ ТАЛОНЕ С УКАЗАНИЕМ НАИМЕНОВАНИЯ ИЗДЕЛИЯ, ЕГО АРТИКУЛА И ДАТЫ ПРОДАЖИ, НАЛИЧИИ В НЕМ ПЕЧАТИ ПРОДАВЦА ИЛИ ТОРГУЮЩЕЙ ОРГАНИЗАЦИИ И ПОДПИСИ ПОКУПАТЕЛЯ, ПРИ ОБЯЗАТЕЛЬНОМ НАЛИЧИИ КАССОВОГО ЧЕКА. В ПРОТИВНОМ СЛУЧАЕ СРОК ГАРАНТИИ ИСЧИСЛЯЕТСЯ С ДАТЫ ПРОИЗВОДСТВА ИЗДЕЛИЯ.**

**ПО ВСЕМ ВОПРОСАМ, КАСАЮЩИМСЯ ГАРАНТИЙНОГО ОБСЛУЖИВАНИЯ И РЕКОМЕНДАЦИЯМ ПО УХОДУ, ОБРАЩАЙТЕСЬ В ТОРГОВУЮ ОРГАНИЗАЦИЮ, ГДЕ ВЫ КУПИЛИ ДАННОЕ ИЗДЕЛИЕ. СРОК СЛУЖБЫ ИЗДЕЛИЯ НЕ МЕНЕЕ 10 ЛЕТ С ДАТЫ ИЗГОТОВЛЕНИЯ ПРИ УСЛОВИИ СОБЛЮДЕНИЯ ТРЕБОВАНИЙ ПО МОНТАЖУ И ЭКСПЛУАТАЦИИ ИЗДЕЛИЯ.**

Наименование и артикул изделия	
Продавец (наименование, адрес)	
Дата продажи, печать продавца	

**ПРЕТЕНЗИЙ К ВНЕШНЕМУ ВИДУ И КОМПЛЕКТНОСТИ ИЗДЕЛИЯ НЕ ИМЕЮ, С УСЛОВИЯМИ ГАРАНТИИ, ИНСТРУКЦИЯМИ ПО МОНТАЖУ, ОБСЛУЖИВАНИЮ И УХОДУ ЗА ИЗДЕЛИЕМ ОЗНАКОМЛЕН.**

**ПОДПИСЬ ПОКУПАТЕЛЯ .....**







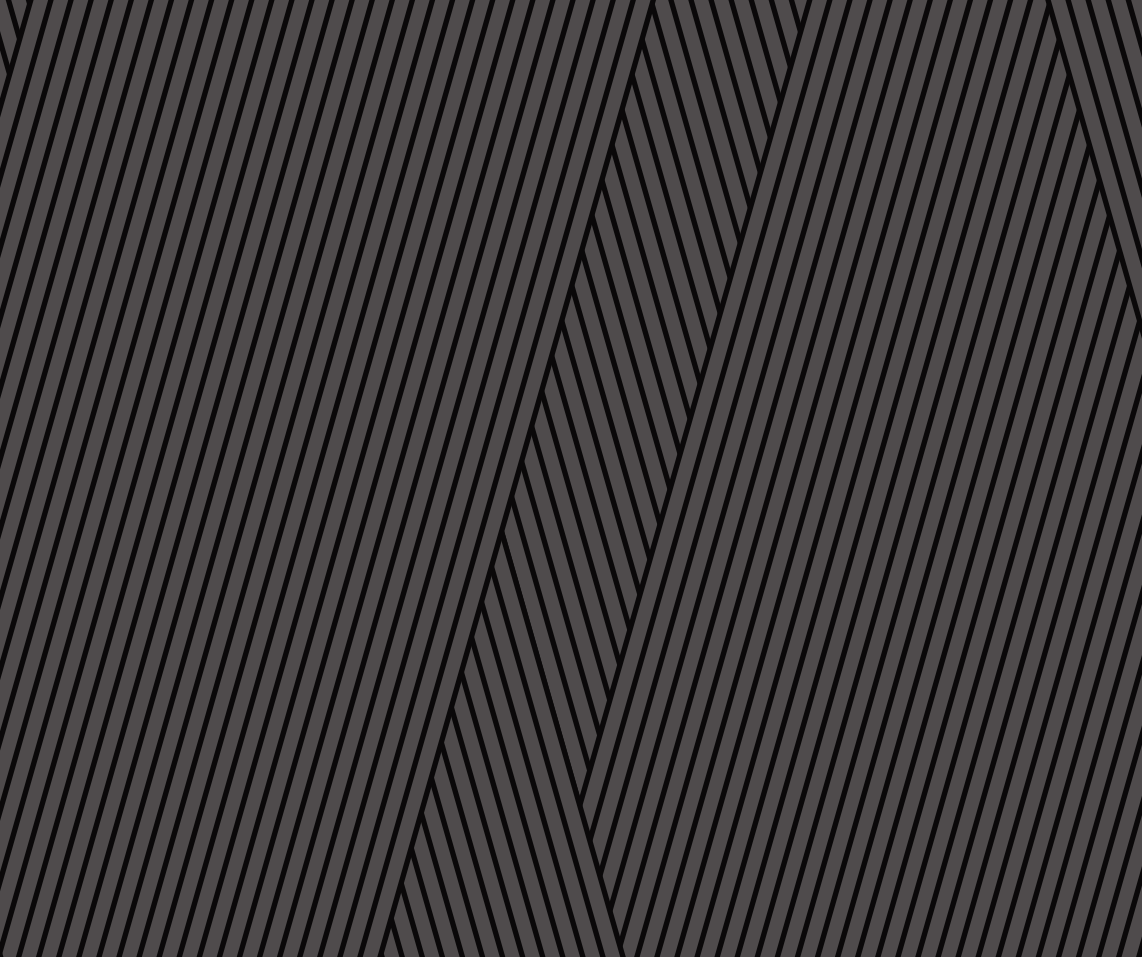

© Wonzon & Woghand. All rights reserved.