



CEZARES®

П Р И Р О Д А Ч И С Т О Т Ы

ПАСПОРТ ИЗДЕЛИЯ

ВСТРАИВАЕМЫЕ ЛИТЫЕ ДУШЕВЫЕ ПОДДОНЫ
ИЗ ИСКУССТВЕННОГО МРАМОРА TRAY-S



Уважаемый покупатель!

Благодарим Вас за выбор изделия ТМ CEZARES®

Душевые поддоны CEZARES предназначены для бытового использования внутри помещения, для принятия водных процедур. Чтобы наше изделие будет приносить Вам максимальный комфорт и удовлетворение, убедительно просим Вас ознакомиться с требованиями по установке, эксплуатации и придерживаться данных рекомендаций.

Монтаж внутренних санитарно-технических систем следует производить в соответствии с требованиями настоящих правил, СН 478-80, а также СНиП 3.01.01-85, СНиП III-4-80, СНиП III-3-81. Выбирая товар, будьте внимательны с выбором размеров, формы и других характеристик поддона.

ОПИСАНИЕ

Поддоны TRAY-S CEZARES из искусственного мрамора обладают повышенной прочностью, сопоставимой с прочностью натурального камня. Внешняя гладкая поверхность поддонов покрыта современным полимерным материалом гелкоут, который обеспечивает легкость и простоту ухода, безопасность при приеме душа благодаря нескользкой поверхности, стойкость к царапинам и окрашивающим жидкостям, а при необходимости – идеальную ремонтпригодность. Поддоны предназначены для монтажа в пол, а при необходимости установки выше уровня пола можно дополнительно приобрести комплект регулируемых по высоте ножек и декоративную панель. Декоративная панель изготовлена из того же материала, что и поддон – искусственного мрамора с покрытием гелкоут, что обеспечивает повышенную прочность панели, а также совпадение оттенка цвета панели с поддоном весь срок эксплуатации. Душевой поддон совместим с сифоном CEZARES с гидрозатвором диаметром 90 мм, который обеспечивает скорость стока воды 25 л/мин. Сифон CEZARES с гидрозатвором комплектуется декоративной крышкой в цвете хром, декоративные крышки в цветах бронза, золото приобретаются отдельно.

ФОРМЫ ПОДДОНОВ И ОБОЗНАЧЕНИЯ

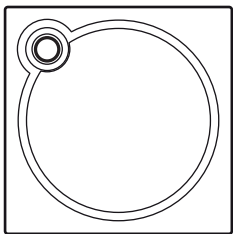

A квадратная

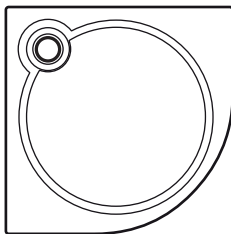

R полукруглая

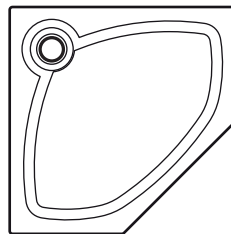

P пятиугольная

КОМПЛЕКТНОСТЬ

- встраиваемый литой поддон из искусственного мрамора – 1 шт.;
- экран плоский из искусственного мрамора – 1 шт.;
- комплект ножек – 1 шт.;
- сифон с гидрозатвором и декоративной крышкой в цвете хром – 1 шт. *

* в комплект не входит, приобретается отдельно

ТРЕБОВАНИЯ К УСТАНОВКЕ

- Установку душевого поддона должны производить квалифицированные специалисты.
- Все ремонтно-отделочные работы, включая отделку потолка, на этапе монтажа должны быть завершены, плоскости, на которые производится монтаж, должны иметь ровную облицовочную поверхность. Подводка труб для установки смесителя, душевой лейки и другого навесного сантехнического оборудования должна быть произведена заблаговременно. Все коммуникации должны иметь скрытую прокладку.
- Место для установки душевого поддона должно быть очищено от мусора, поверхность пола должна быть выровнена по строительному уровню.
- В соответствии с нормами безопасности выключатели и розетки должны располагаться на расстоянии не менее 60 см от поддона.
- Душевой поддон необходимо установить таким образом, чтобы, в случае необходимости всегда была возможность его демонтировать.

ИНСТРУКЦИЯ ПО УСТАНОВКЕ

1. Извлеките поддон и экран из упаковки, достаньте фурнитуру (поставляется отдельно).
2. Аккуратно переверните поддон лицевой стороной вниз (подложите упаковочный материал под поддон)
3. Установите ножки, как показано на рисунке 1, зафиксируйте их с помощью крепежных винтов.

Рис.1. Расположение ножек на поддоне

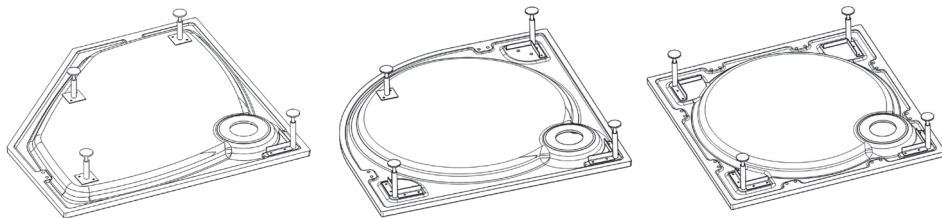

P – пятиугольная форма

R – полукруглая форма

A – квадратная форма

Рис.2. Виды монтажных уголков

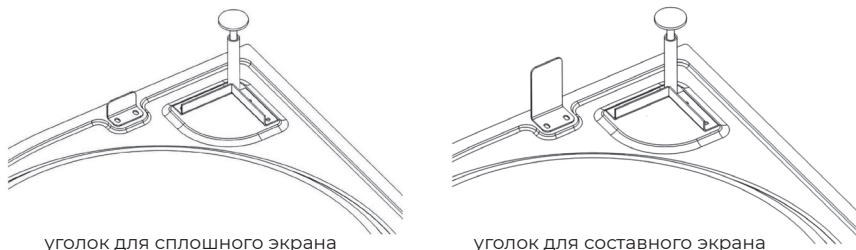

уголок для сплошного экрана

уголок для составного экрана

4. Установите монтажные уголки, как показано на рисунке 2, и отрегулируйте их положение приложив экран. Зафиксируйте их с помощью крепежных болтов.
5. Переверните поддон, установите сливной сифон, согласно прилагающейся к нему инструкции.
6. Установите поддон на монтажное место.
7. Произведите выравнивание поддона, путем регулирования длины ножек. Высота поддона от пола должна быть равна высоте экрана плюс 2-4 мм. После регулировки затяните контргайку.
8. Подсоедините сифон к сливной канализационной системе.
9. Обработайте места примыкания поддона к стенам силиконом, как показано на рисунке 3. Излишки силикона удалить влажной тряпкой.
10. После установки поддона необходимо дать возможность герметику застыть в течении 24 часов. После этого включить воду для проверки герметичности. В случае обнаружения протечек обработать места стыка герметиком еще раз.

Рис.3. Установка монтажного уголка и обработка швов силиконом



Рис.4. Обработка швов силиконом и установка экрана



11. Приготовьте экран для душевого поддона, положите его на пол. Цельный экран должен лежать выемками на внутренней стороне вверх. Составной экран необходимо собрать как показано на рисунке 5. На торцы экрана нанесите силикон, и аккуратно задвиньте его под поддон, до упора к монтажным уголкам, как показано на рисунке 4. Магнитные защелки на экране должны совпасть с металлическими уголками на поддоне. Излишки силикона удалить влажной тряпкой.
12. Для составного экрана: установите на силикон декоративный пластиковый элемент на стык составного экрана, как показано на рисунке 6.

Рис.5. Составной экран в сборе

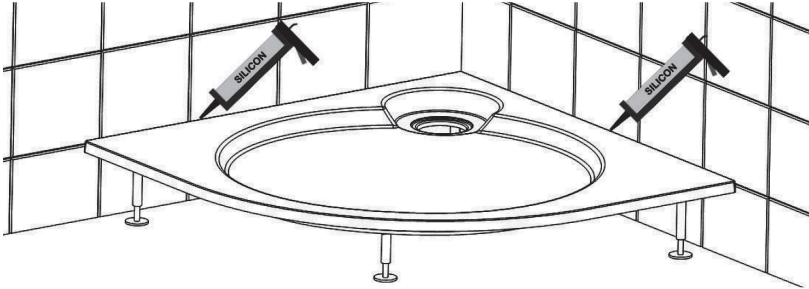
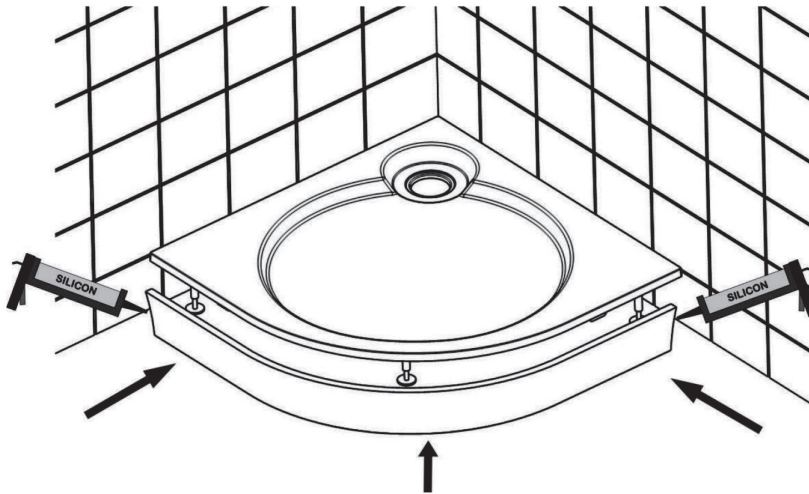

Рис.6. Установка декоративного элемента



- 13.** Для мытья поддона пользуйтесь только жидкими моющими средствами. Не применяйте абразивные чистящие средства, содержащие хлор, ацетон и фенол. Берегите поддон от механических повреждений.

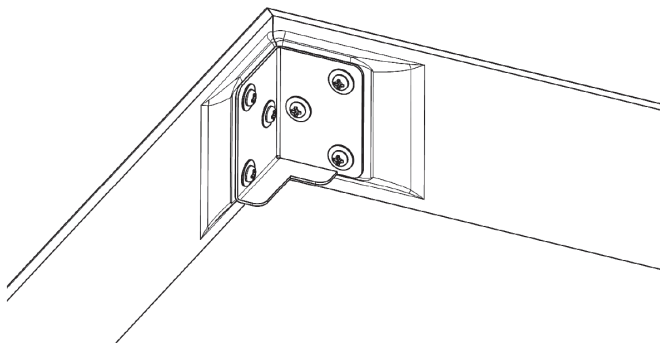
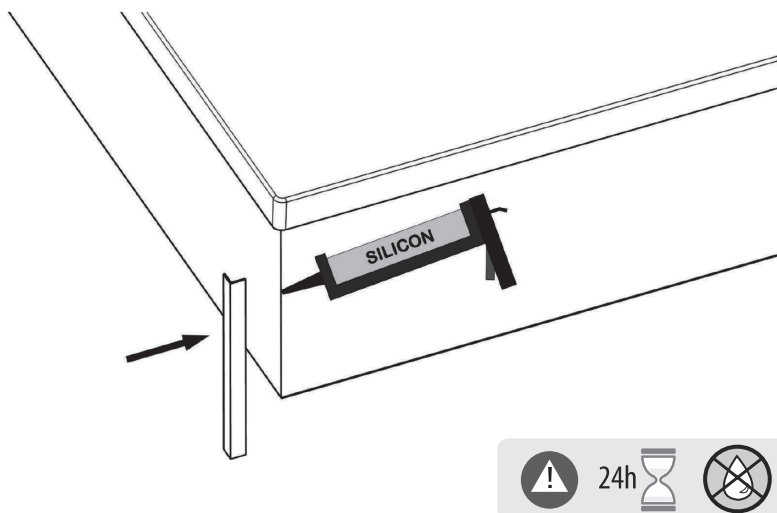

ТРАНСПОРТИРОВКА И ХРАНЕНИЕ

- При транспортировке и хранении изделие должно находиться на ровной, жесткой поверхности в точном соответствии с манипуляционными знаками на упаковке. Это может привести к возникновению трещин на поверхности изделия.
- После транспортировки в холодных условиях обязательно дайте изделию прогреться до комнатной температуры в течении 3-х часов.
- Запрещается хранение и транспортировка изделий штабелями.
- Запрещается трясти и бросать Изделие при транспортировке.

РЕКОМЕНДАЦИИ ПО УХОДУ И ЭКСПЛУАТАЦИИ

- Используйте изделие строго по назначению. Использование поддона не по назначению может привести к повреждению поверхности изделия, изменению его внешнего вида, потере потребительских свойств.
- При выходе из строя отдельных узлов не пытайтесь самостоятельно исправить их, проконсультируйтесь со специалистом
- Запрещены изменения и добавления деталей, материалов не относящихся к комплектации изделия. Избегайте засорения слива выпуска воды посторонними предметами.
- Запрещается снимать защитную пленку до окончательной установки изделия. Это может привести к повреждению поверхности.
- Запрещается хранить цемент, песок, герметики, фитинги и какие-либо другие предметы в поддоне во время монтажа.
- Не бросайте лейку ручного (съёмного) душа в поддон во избежание повреждения поверхности.
- Не рекомендуется мыть домашних животных в душевых поддонах.
- Следует с осторожностью относиться к использованию косметических средств с химическим и натуральным составом (отвары трав, цветные соли для ванн, краска для волос и т.д.), т.к. это может привести к изменению цвета поддона, либо к образованию несмываемых пятен.
- Для ухода за поддонами из искусственного мрамора можно использовать:
 - специальные моющие средства для ухода за поверхностями из искусственного мрамора и мягкие губки.
- Для ухода за поддонами из искусственного мрамора запрещается использовать:
 - стиральные порошки и абразивные средства;
 - средства содержащие аммиак, ацетон, хлорку, формальдегид и эти же вещества в чистом виде;
 - твёрдые металлические щетки.



СРОКИ ГАРАНТИЙНОГО ОБСЛУЖИВАНИЯ

- на поддон из искусственного мрамора – 3 года с даты продажи;
- на сифон – 3 года с даты продажи;
- на декоративную крышку для сифона – 1 год с даты продаж
При использовании изделий в общественных местах (здравоохранения, гостиницы, спортивные и учебные заведения, офисы) срок гарантии уменьшается:
- на поддон из искусственного мрамора – 1 год с даты продажи;
- на сифон – 1 год с даты продажи;
- на декоративную крышку для сифона – 3 месяца с даты продажи.

В случае обнаружения скрытого производственного дефекта в течение гарантийного срока, необходимо оформить претензию в произвольной форме, указать артикул изделия, приложить фото или видео материалы, подтверждающие брак, скан правильно оформленного гарантийного талона. Компания выполняет гарантийные обязательства в виде бесплатного ремонта и/или замены дефектных деталей, посредством сервисного отдела компании или авторизованной сервисной службой. Обратите внимание на правильность заполнения гарантийного талона. При отсутствии штампа продавца и даты продажи гарантийное обслуживание не производится!

Решение о целесообразности выезда мастера Сервисной службы на место установки изделия, а также замены и ремонта узлов или всего изделия принимаются Сервисной службой. Заменяемые детали переходят в собственность Сервисной службы.

Изготовитель оставляет за собой право вносить в конструкцию Изделий изменения, не ухудшающие технические и эксплуатационные характеристики.

ГАРАНТИЯ НЕ РАСПРОСТРАНЯЕТСЯ

- на дефекты, возникшие в результате транспортных повреждений при перевозке изделия после передачи его покупателю;
- на дефекты, возникшие в случае неквалифицированной установки изделия;
- на не зависящие от производителя причины (пожар, низкое качество и загрязненность воды, неисправности и аварии системы канализации и т.п.);
- на механические и термические повреждения, следы взаимодействия химических и абразивных веществ, вызванные использованием агрессивных моющих средств;
- на несоблюдение требований инструкции по обслуживанию и уходу;
- в случае использования запчастей другого производителя;
- в случае использования изделия не по назначению;
- в случае эксплуатации изделия при температуре ниже 0°C;
- на дефекты, вызванные естественным износом изделия;
- на царапины, трещины и аналогичные механические повреждения, возникшие в процессе эксплуатации вследствие несоблюдения рекомендаций по монтажу и эксплуатации, а также на работы по чистке, удалению налета, регулировке и прочему уходу за изделием.



Гарантийный срок начинается с даты приобретения изделия в розничной торговой сети, при условии соблюдения всех правил установки и эксплуатации Изделия.

Для подтверждения даты покупки необходимо предъявить кассовый и товарный чеки и правильно заполненный настоящий гарантийный талон с указанием артикула изделия, даты продажи и с четкой подписью продавца и/или печатью торгующей организации.

Подписанием настоящего гарантийного соглашения, конечный пользователь подтверждает своё согласие с условиями гарантии.



Продолжительность гарантийного срока указывается в Гарантийном талоне и исчисляется с даты продажи изделия. Дата продажи и дата изготовления указываются в Гарантийном талоне

Разработано и изготовлено по заказу ООО «ИБЕРИС ГРУПП»

Юридический адрес: 127018, г. Москва, ул. Полковная, д.3
+7 (495) 967-16-74 | info@iberis-pro.ru | www.iberis-group.ru



ПРИРОДА ЧИСТОТЫ

ГАРАНТИЙНЫЙ ТАЛОН

Дата изготовления: _____

дд.мм.гггг

Отметки о продаже изделия:

Внешний вид и комплектация изделия
проверяются в момент покупки.

Наименование, артикул: _____

Наименование продавца: _____

Дата
продажи: _____

дд.мм.гггг

Подпись
Продавца: _____

Мне предоставлена вся информация о приобретенном изделии. Претензий к внешнему виду и комплектности изделия не имею, с Паспортом изделия, гарантийными обязательствами, условиями гарантийного обслуживания, инструкцией по установке, правилами эксплуатации и ухода за изделием ознакомлен и согласен. Паспорт изделия получил.

ФИО
покупателя: _____

Подпись
покупателя: _____